

# Adduction - Surpression - Relevage

APPLICATIONS DOMESTIQUES

Des **solutions** pour  
toutes les situations



code : 4106326 - AGENCE PIXELS - CON - 01-2008 - Photos non contractuelles.

## Pour plus d'informations

- ▶ **Salmson contact**  
**0 820 0000 44**  
PRIX D'UN APPEL LOCAL
- ▶ **Site web**  
**[www.salmson.com](http://www.salmson.com)**
- ▶ **Service consommateur**  
**[service.conso@salmson.fr](mailto:service.conso@salmson.fr)**

*Salmson* 

GUIDE EAU FROIDE 2008

*Salmson* 

## Sommaire

Surpression : comment choisir une pompe ? .....	4 & 5
Relevage : comment choisir une pompe ? .....	6 & 7
<b>Surpression de surface</b>	
<b>Jetson</b> - Pompe de surface auto-amorçante.....	8
<b>Springson</b> - Pompe auto-amorçante multicellulaire.....	9
<b>Hydroson</b> - Pompe de surface.....	10
<b>Hydromini : Jetson, Springson, Hydroson</b> - Surpresseurs domestiques.....	11
<b>Acson</b> - Dispositif de commande.....	12
<b>Silent Box</b> - Système de surpression automatique.....	13
<b>Récupéo</b> - Gestionnaire d'eau de pluie.....	14
<b>La maison éco-logique</b> .....	15
<b>Surpression immergée</b>	
<b>Aquason</b> - Pompe de puits.....	16-17
<b>Immerson D3</b> - Pompe de forage 3".....	18
<b>Immerson D4</b> - Pompe de forage 4".....	19
<b>Relevage</b>	
<b>Subson</b> - Vide-cave submersible.....	20
<b>Subsanit</b> - Module de relevage.....	21
<b>Mini SVO</b> - Pompe de relevage.....	22
<b>FVO 204</b> - Pompe de relevage.....	23
<b>FVO 206</b> - Pompe de relevage.....	24
<b>SVO</b> - Pompe de relevage.....	25
<b>Sanitson Premium</b> - Module de relevage.....	26
<b>Liftson S</b> - Module de relevage.....	27
<b>Mini SDL</b> - Pompe dilacératrice.....	28
<b>Épuisement</b>	
<b>TP Mini</b> - Pompe d'épuisement.....	29
<b>Accessoires hydrauliques et électriques</b> .....	30

### L'efficacité au service du client

Salmson s'est vu décerner la certification d'assurance Qualité de la norme ISO 9001 selon la norme 2000, par l'AFAQ et le BSI.

Ce niveau de norme, le plus complet, exige une parfaite maîtrise de toutes les étapes de fabrication et de commercialisation des produits, depuis la conception jusqu'au service après-vente.

En effet, la version 2000 intègre la notion fondamentale de "satisfaction client" : elle met à contribution l'ensemble de l'entreprise en imposant la recherche constante de l'efficacité au service du client.

**C'est pourquoi avec Salmson, vous n'êtes jamais seul...**













## À chaque pompe son usage

L'eau est un bien précieux. Préserver sa qualité et en économiser les ressources sont des objectifs toujours plus importants.

Salmson propose une gamme complète de pompes pour faire circuler l'eau claire où vous en avez besoin, mais aussi pour évacuer l'eau usée dans des conditions optimales.

Économiques, durables et respectueuses de l'environnement, les pompes Salmson contribuent à une gestion efficace du cycle de l'eau.

<b>Surpression</b>	 <b>Adduction, surpression</b>	<b>Relevage, épuisement</b>	 <b>Eaux ménagères</b> Eau sans matière grasse avec matière fibreuse
	 <b>Alimentation</b>		 <b>Eaux de cuisine</b> Eau avec matière grasse
	 <b>Arrosage, irrigation</b>		 <b>Eaux agressives</b> Eau de piscine, eau de mer
	 <b>Lavage</b>		 <b>Eaux acides</b> Eau de chaufferie, rejets d'adoucisseur / climatiseur
	 <b>Récupération des eaux de pluie</b>		 <b>Eaux polluées</b> Eau avec traces d'hydrocarbure, eau de parking
			 <b>Eaux vannes</b> Eau d'égouts, eau contenant des résidus fibreux et des particules

# Surpression : Comment choisir une pompe ?

## Pompes de surpression

### → 1. Déterminer le débit

Nombre d'habitants	1 à 5 personnes			6 à 10 personnes	
Surface à arroser (m²)	0 à 400	400 à 800	800 à 1000	0 à 500	500 à 1000
Débit pompe (m³/H)	2	3,5	4	3	5

### → 2. Déterminer la pression

#### Hauteur géométrique (m) = ha + hr

HA : hauteur entre le niveau d'eau le plus bas et l'aspiration de la pompe.

HR : hauteur entre le refoulement de la pompe et le point d'utilisation situé le plus haut.

#### Pertes de charge (mCE)

Diminution de pression provoquée par le frottement dans la tuyauterie (accessoires + aspiration).

#### Pression résiduelle (mCE)

Pression dont on doit disposer aux robinets ou aux jets des arroseurs. En général :

- 1,5 bar (15 mCE) pour alimentation habitation.
- 2,5 bars (25 mCE) pour arrosage.

#### Pression disponible (mCE)

Pression qui est présente à l'aspiration de la pompe : généralement produite par le réseau d'eau de ville ou bien par une réserve située en hauteur.

Pour une pompe en aspiration la Pd est négative.

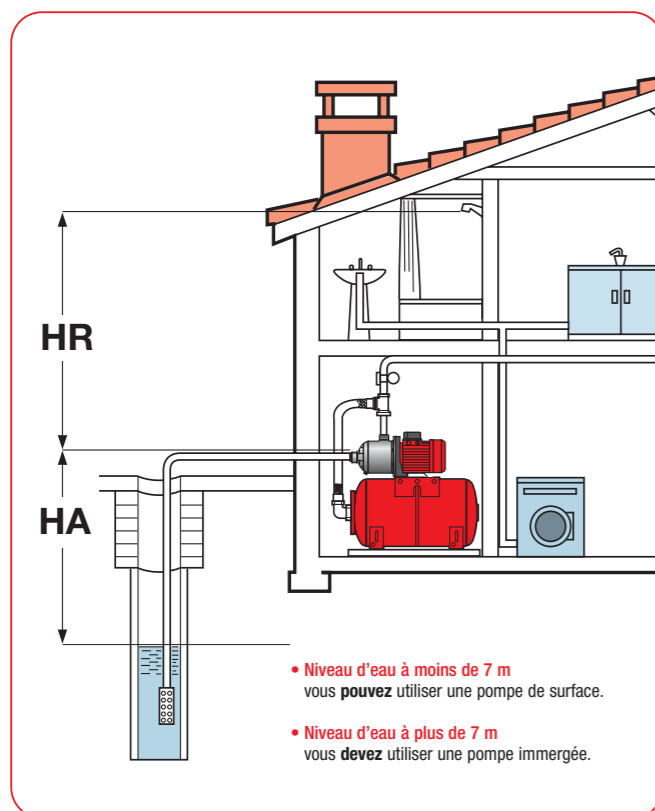

## Pompes de surface

$$\begin{aligned}
 & \text{Hgéo} \\
 & + \\
 & \text{Pertes de charge} \\
 & + \\
 & \text{Pression résiduelle} \\
 & - \\
 & \text{Pression disponible} \\
 & = \\
 & \text{Hauteur manométrique totale}
 \end{aligned}$$

## Pompes immergées

$$\begin{aligned}
 & \text{Hauteur de refoulement} \\
 & \text{la pompe est toujours en charge} \\
 & \text{donc HA} = 0 \\
 & + \\
 & \text{Pertes de charge} \\
 & + \\
 & \text{Pression résiduelle} \\
 & = \\
 & \text{Hauteur manométrique totale}
 \end{aligned}$$

Les valeurs proposées dans ce chapitre conviennent pour 90% des applications. Elles sont communiquées à titre indicatif et ne se substituent pas à une étude détaillée.

# Aide à la sélection

## Surpression de surface



DÉBIT	Nbre de pers. + Surface à arroser	Type d'installation	Hauteur de refoulement maxi*	Manuel	Automatique	Pompe + réservoir
2m³/h	1 à 5 pers 0 à 400 m²	Aspiration	30 m	Jetson 2 M	Jetson PAC 2	Jetson hydromini 2M
		Aspiration	35 m	Springson 204 M	Springson PAC 204 M	Springson hydromini 204 M
		En charge	35 m	Hydroson 204 M		Hydroson hydromini 404 M
3m³/h	1 à 5 pers 0 à 800 m²	Aspiration	20 m	Jetson 2 M	Jetson PAC 2	Jetson hydromini 2M
		Aspiration	35 m	Springson 205 M	Springson PAC 205 M	Springson hydromini 205 M
		En charge	35 m	Hydroson 205 M		Hydroson hydromini 205 M
4m³/h	1 à 5 pers 800 à 1000 m²	Aspiration	40 m	Springson 405 M	Springson PAC 405 M	Springson hydromini 405 M
		En charge	45 m	Hydroson 405 M		Hydroson hydromini 405 M
3m³/h	6 à 10 pers 0 à 500 m²	Aspiration	35 m	Springson 404 M	Springson PAC 404 M	Springson hydromini 404 M
		En charge	35 m	Hydroson 404 M		Hydroson hydromini 404 M
5m³/h	6 à 10 pers 500 à 1000 m²	Aspiration	40 m	Springson 405 M	Springson PAC 405 M	Springson Hydromini 405 M
		En charge	40 m	Hydroson 405 M		Hydroson hydromini 405 M

\* La hauteur de refoulement dépend de la hauteur d'aspiration.

## Surpression immergée



DÉBIT	Nbre de pers. + Surface à arroser	Type d'installation	Hauteur de refoulement maxi*	Manuel	Automatique
2m³/h	1 à 5 pers 0 à 400 m²	Puits	35 m	Aquason 304 M	Aquason 304 M PAP
		Immergée	45 m	Immerson 40216 M	Immerson PAP 40216 MP
3m³/h	1 à 5 pers 0 à 800 m²	Puits	40 m	Aquason 306 M	Aquason 306 M PAP
		Immergée	70 m	Immerson 40415 M	Immerson PAP 40415 MP
4m³/h	1 à 5 pers 800 à 1000 m²	Puits	40 m	Aquason 903 M	Aquason 903 M PAP
		Immergée	70 m	Immerson 40812 MP	
5m³/h	6 à 10 pers 500 à 1000 m²	puits	35 m	Aquason 903 M	Aquason 903 M PAP
		Immergée	70 m	Immerson 40812 MP	

\* La hauteur de refoulement dépend de la hauteur d'aspiration.



# Relevage : Comment choisir une pompe ?

## Pompes de relevage

### → 1. Déterminer le débit

Quelques valeurs-clés

Débit (m³/H)	Eaux pluviales			Eaux ménagères		Eaux vannes		Eaux usées	
	Surface de collecte (m²)			Nombre d'habitants		Nombre d'habitants		Nombre d'habitants	
	15	30	70	4 à 6	7 à 10	4 à 6	7 à 10	4 à 6	7 à 10
3	6	12	5	6	7	8	8	8	9

- Eaux claires :** eaux ne contenant pas ou peu de particules en suspension (eaux de pluie par exemple).
- Eaux ménagères :** douche, lavabo, évier, lave-linge...
- Eaux vannes :** WC.
- Eaux usées :** eaux vannes + eaux ménagères.

### → 2. Déterminer la pression

Hauteur de refoulement

Hauteur à laquelle il faut "remonter" l'eau : dénivelé entre le niveau de l'eau et celui de l'évacuation.

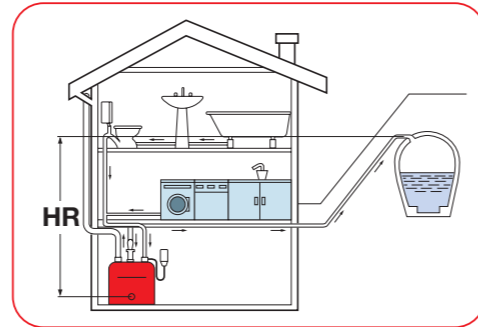

### Pertes de charge (mCE)

Diminution de pression provoquée par le frottement dans la tuyauterie.

### Pertes de charge dans les tuyaux neufs

Exprimées en m de colonne d'eau par m de tuyau métallique. Pour des tuyauteries en PVC, prendre 80% des valeurs ci-dessous.

Diamètre nominal de la tuyauterie	DÉBIT M³/H																			
	0,2	0,5	0,7	1	1,5	2	3	4	5	6	7	8	9	10	12	15	20	25	30	40
1/2"	0,015	0,100	0,200	0,400																
3/4"	0,003	0,020	0,040	0,080	0,170	0,330														
1"		0,005	0,010	0,024	0,050	0,090	0,210	0,320												
1 1/4"		0,001	0,002	0,005	0,010	0,020	0,045	0,076	0,130	0,170	0,250	0,330								
1 1/2"				0,002	0,005	0,009	0,022	0,035	0,060	0,080	0,120	0,140	0,190	0,230	0,330					
2"					0,001	0,003	0,006	0,010	0,018	0,025	0,035	0,045	0,057	0,070	0,100	0,150	0,260			
65							0,002	0,005	0,007	0,010	0,013	0,017	0,021	0,025	0,035	0,053	0,088		0,188	0,325
80								0,001	0,002	0,003	0,003	0,005	0,006	0,007	0,010	0,016	0,028	0,044	0,063	0,112
100												0,003	0,005	0,008	0,013	0,019	0,033			0,033
125															0,001	0,002	0,003	0,004	0,006	0,011
150																0,001	0,002	0,002	0,002	0,004

NOTA : Les valeurs en rouge correspondent à une vitesse d'écoulement comprise entre 1 et 1,5 m/s.

### Pertes de charge dans les accessoires

Exprimées en longueur (m) droite de tuyau équivalente.  
Exemple : 1 coude à visser de 90°, Ø 100, a la même perte de charge que 4 m de tuyau droit de même diamètre.

Accessoires	DIAMÈTRE NOMINAL DE LA TUYAUTERIE									
	25	32	40	50	65	80	100	125	150	200
Clapet de pied crépine	4	5	7	9	11	15	20	26	34	46
Coude (90°) à visser	1	1,3	1,6	2	2,6	3,2	4			
Coude (90°) à bride				0,7	0,9	1,1	1,4	1,7	2,1	2,6
Robinet à soupape	10	13	16	20	26	34	45			
Vanne à passage direct				0,5	0,6	0,7	0,9	1,1	1,4	1,8
Clapet de retenue	6	7	8	10	10	10	12	15	18	24

### → Diamètres tuyauterie recommandés



	DÉBIT MAX (M³/H)		DIAMÈTRE DE LA TUYAUTERIE
	À l'aspiration	Au refoulement	
-		0,35	1/2" (15-21 mm)
0,7		0,8	3/4" (20-27 mm)
1,4		1,4	1" (26-34 mm)
2,7		3,0	1 1/4" (33-42 mm)
4,2		4,5	1 1/2" (40-49 mm)
7,3		8,0	2" (50-60 mm)
13,5		16,0	65 mm
21,0		25,0	80 mm
36,0		46,0	100 mm

## Pompes de relevage

$$\text{Hauteur de refoulement} + \text{Pertes de charge} = \text{Hauteur manométrique totale}$$

# Aide à la sélection

## Relevage

### Eaux pluviales

HAUTEUR DE REFOULEMENT	LONGUEUR DE REFOULEMENT	SURFACE			
		15 m²	30 m²	70 m²	110 m²
de 2 à 8 m	de 5 à 10 m	SUBSON 10	SUBSON 10	SUBSON 30	SBS 205-1,1 M
3 m	de 15 à 30 m	SUBSON 10	SUBSON 20	SUBSON 30	SBS 205-1,1 M
4 m	de 5 à 10 m	SUBSON 10	SUBSON 20	SUBSON 30	SBS 205-1,1 M
4 m	de 15 à 30 m	SUBSON 20	SUBSON 20	SUBSON 30	SBS 205-1,1 M
5 m	de 5 à 30 m	SUBSON 20	SUBSON 20	SBS 2 204	SBS 205-1,1 M
7 m	de 10 à 30 m	SUBSON 30	SUBSON 30	SBS 204-075-MBF	SBS 205-1,1 M
10 m	de 10 à 30 m	SBS 204-075-MBF	SBS 204-075-MBF	SBS 205-1,1 M	SBS 205-1,1 M

### Eaux ménagères

HAUTEUR DE REFOULEMENT	LONGUEUR DE REFOULEMENT	NOMBRE DE PERSONNES		
		4 à 6	4 à 10	7 à 10
de 2 à 3 m	de 5 à 20 m	SUBSON 10	SUBSANIT*	SUBSON 20
3 m	30 m	SUBSON 20	SUBSANIT*	SUBSON 20
4 m	de 5 à 15 m	SUBSON 20	SUBSANIT*	SUBSON 20
4 à 5 m	de 5 à 30 m	SUBSON 20	nous consulter	SUBSON 30
7 m	de 10 à 20 m	SUBSON 30	nous consulter	SUBSON 30
7 m	30 m	SUBSON 30	nous consulter	SBS 204-0,75-MBF
10 m	de 10 à 30 m	SBS 204-0,75-MBF	nous consulter	SBS 204-0,75-MBF

\* Le SUBSANIT est équipé d'une SUBSON 20.

### Eaux usées

HAUTEUR DE REFOULEMENT	LONGUEUR DE REFOULEMENT	NOMBRE DE PERSONNES	
		4 à 6	7 à 10
de 2 à 3 m	de 5 à 30 m	SANITSON PREMIUM MINI SVO 204-0,6MF	SANITSON PREMIUM MINI SVO 204-0,6MF
de 2 à 3 m	de 5 à 30 m	SANITSON PREMIUM MINI SVO 204-0,6MF	SANITSON PREMIUM MINI SVO 204-0,6MF
4 m	de 5 à 30 m	SANITSON PREMIUM MINI SVO 204-0,6MF	SANITSON PREMIUM MINI SVO 204-0,6MF
5 m	de 5 à 10 m	SANITSON PREMIUM MINI SVO 204-0,6MF	SANITSON PREMIUM MINI SVO 204-0,6MF
5 m	de 15 à 30 m	SANITSON PREMIUM MINI SVO 204-0,6MF	SANITSON PREMIUM MINI SVO 204-0,6MF
7 m	de 10 à 15 m	SANITSON PREMIUM MINI SVO 206-1,1M	SANITSON PREMIUM SVO 206-1,5M
7 m	de 20 à 30 m	SANITSON PREMIUM SVO 206-1,5M	SANITSON PREMIUM SVO 206-1,5M
10 m	de 10 à 30 m	SANITSON PREMIUM SVO 206-2,2T4	SANITSON PREMIUM SVO 206-2,2T4

Existe en modèle 2 pompes.

Cette aide à la sélection est utilisable pour une première approche technique, mais ne peut remplacer une étude spécifique.



## Jetson

POMPE DE SURFACE AUTO-AMORÇANTE

**Jetson MP**  
Mono-portable



**Jetson PAC**



### Le + Conseil

- L'ACSON\* est orientable : positionnez-le pour observer les voyants qui indiquent l'état de fonctionnement du système.
- La fonction anti-battement du JETSON PAC rend inutile l'utilisation d'un réservoir. Cependant, des références avec réservoir sont disponibles pour l'arrosage goutte-à-goutte.

### Le + Produit

- Idéal pour l'arrosage.

### CARACTÉRISTIQUES

- Débits jusqu'à : ..... 5 m<sup>3</sup>/h
- HMT max : ..... 43 mCE
- Pression de service maxi : ..... 6 bars
- Hauteur d'aspiration maxi : ..... 8 m
- DN orifices : ..... G1 (26-34 mm)

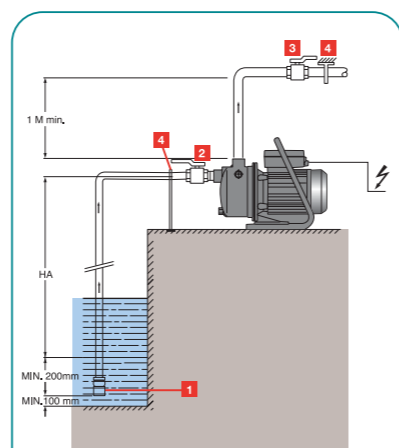
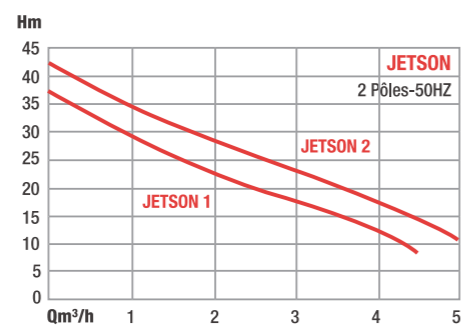

- 1 Clapet de pied de crépine
- 2 Vanne à l'aspiration pompe
- 3 Vanne au refoulement pompe
- 4 Support de tuyauterie

\* Voir page 12

## Springson

POMPE AUTO-AMORÇANTE MULTICELLULAIRE



Certifié ACS



**Springson PAC**



### Le + Conseil

- Pensez à utiliser un clapet de pied crépine pour faciliter l'amorçage et protéger la pompe.

### → Automatique

- Idéale pour la maison, la version PAC (équipée du dispositif ACSON), protège efficacement la pompe et l'installation grâce à la gestion automatique des fonctions marche / arrêt, protection "manque d'eau" et anti-battement.

### → Performante

- La conception multicellulaire garantit une bonne performance hydraulique ainsi qu'un fonctionnement silencieux.

### → Robuste

- Fabriquée exclusivement avec des matériaux insensibles à la corrosion (inox, Noryl...).

### → Facile à installer

- Amorçage rapide.
- 100% automatique (brevet déposé) : aucun risque de désamorçage.

### CARACTÉRISTIQUES

- Débits jusqu'à : ..... 8 m<sup>3</sup>/h
- HMT max : ..... 55 mCE
- Pression de service maxi : ..... 8 bars
- Hauteur d'aspiration maxi : ..... 8 m
- DN orifices : ..... G1 (26-34 mm)

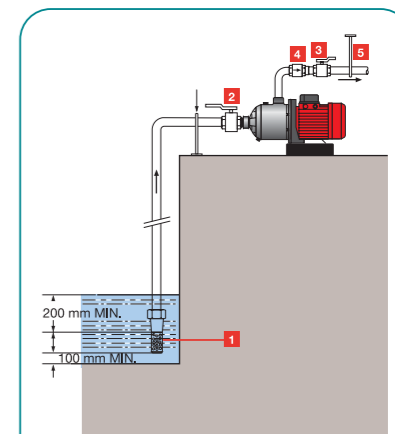
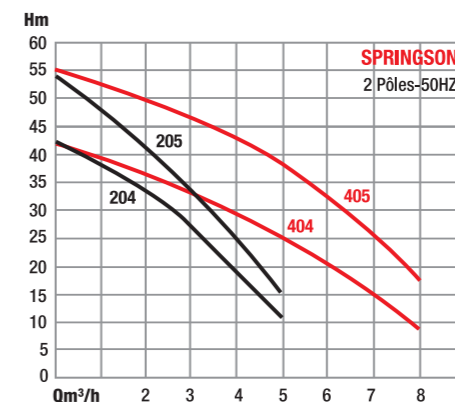

- 1 Clapet de pied de crépine
- 2 Vanne à l'aspiration pompe
- 3 Vanne au refoulement pompe
- 4 Clapet anti-retour
- 5 Support de tuyauterie

\* Voir page 12

### Accessoires recommandés

Désignation	Référence	Prix TG HT 2008 €	Vanne d'isolation	Contacteur disjoncteur	Kit d'aspiration + clapet de pied de crépine	Acson + Kit Acson	Clapet de pied de crépine	Clapet anti-retour	+ Kit hydromini
Jetson 1-M	4075606	190,90	4015487	4066595	4027874	4044987 +kit 4046703	4013147	4044047	4035209
Jetson 1-MP	4075613	196,30							4035210
Jetson 2-M	4075607	245,40							4035210
Jetson 2-MP	4075614	250,90							4035210
Jetson 2-T	4075608	245,40							4035210
Jetson PAC1-M	4076570	340,90							4035210
Jetson PAC2-M	4076571	381,70							4035210

### Accessoires recommandés

Désignation	Référence	Prix TG HT 2008 €	Contacteur disjoncteur	Kit d'aspiration	Acson + Kit Acson	Clapet de pied de crépine	Clapet anti-retour	Réservoir
Springson 204-M	4041162	343,30	4066595	4027874	4044987 +kit 4046703	4013147	4044047	50 litres 66307  aussi disponible en 100 et 200 litres
Springson PAC 204-M	4046121	576,10	40665943	4027874				
Springson 205-M	4041164	417,40	4066595	4027874				
Springson PAC 205-M	4046122	661,90		4027874				
Springson 404-M	4041166	518,90		4056081				
Springson PAC 404-M	4046123	676,90		4027874				
Springson 405-M	4041168	609,50		4056081				
Springson PAC 405-M	4046124	767,50		4027874				
Springson 204-T	4041163	343,30	4066593	4027874		4013148	4044047	
Springson 205-T	4041165	417,40	4066592	4027874				
Springson 404-T	4041167	518,90	4066593	4056081				
Springson 405-T	4041169	609,50	4066594	4056081				
					4066094			4044047
					4066094			4044047



# Hydroson

POMPE MULTICELLULAIRE



## Le + Produit

- Les caractéristiques de l'HYDROSON en font la pompe idéale pour la surpression d'eau de ville.

### → Résistante à la pression

- Supporte jusqu'à 10 bars : idéale pour une installation en charge.

### → Silencieuse

- Adaptée à l'installation dans des locaux habités (résidence, exploitation agricole).

### → Solide

- Sa conception inox et composite la protège de la corrosion.
- Sa conception multicellulaire lui garantit une durée de vie accrue.

## CARACTÉRISTIQUES

- Débits jusqu'à : ..... 8 m<sup>3</sup>/h
- HMT max : ..... 55 mCE
- Pression de service : ..... 10 bars
- DN orifices : ..... G1 (26-34 mm)

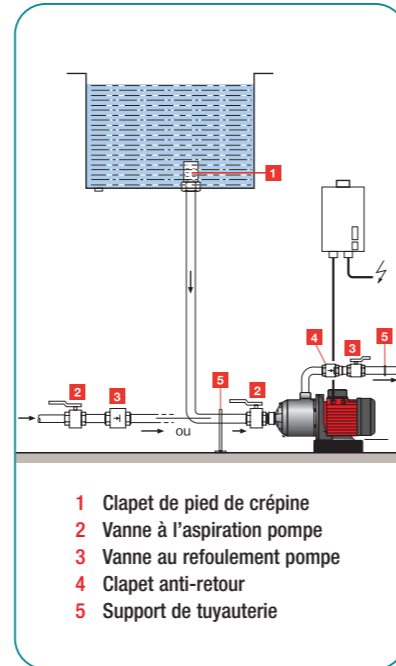
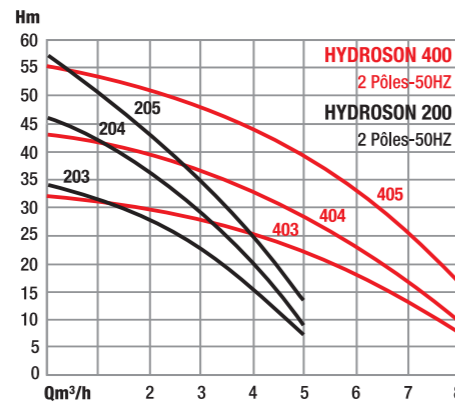

- 1 Clapet de pied de crépine
- 2 Vanne à l'aspiration pompe
- 3 Vanne au refoulement pompe
- 4 Clapet anti-retour
- 5 Support de tuyauterie

# Hydromini Jetson, Springson, Hydroson

SURPRESSEURS DOMESTIQUES



## CARACTÉRISTIQUES

- Les plages d'utilisation et les performances hydrauliques sont identiques à celles de la pompe employée.
- Capacité des réservoirs ; 20, 50 et 100 l.



### → Automatiques

- Ils assurent la mise en marche et l'arrêt automatiques de la pompe pour répondre efficacement aux demandes en eau.
- Ils maintiennent automatiquement sous pression un réseau à pression insuffisante.
- La réserve d'eau du ballon évite les démarrages intempestifs de la pompe.

### → Complets

- Ils sont constitués d'une pompe, d'un contacteur manométrique, d'un manomètre et d'un réservoir à vessie interchangeable, de qualité alimentaire.
- Les réservoirs sont disponibles en différentes tailles pour répondre parfaitement aux besoins de l'application et à la place disponible.

## Le + Conseil

- Attention, ne faites jamais supporter le poids des tuyauteries par la pompe : posez des supports et colliers.
- Si le surpresseur est en aspiration sur de l'eau sableuse (puits ou rivière), pensez à monter une crépine pour protéger la pompe.

### → Prêts à poser

- Livrés entièrement équipés, montés, câblés et préréglés.
- Pour installer un HYDROMINI, il suffit d'un branchement électrique et de deux raccords hydrauliques !

Les Hydrominis peuvent être montés sur réseau d'eau de ville (Hydroson, Springson).

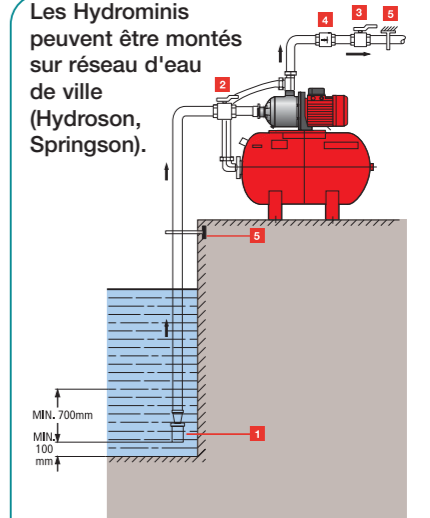

- 1 Clapet de pied de crépine
- 2 Vanne à l'aspiration pompe
- 3 Vanne au refoulement pompe
- 4 Clapet anti-retour
- 5 Support de tuyauterie

## Accessoires recommandés

Désignation	Référence	Prix TG HT 2008 €	Contacteur disjoncteur	Kit d'aspiration + clapet de pied de crépine	Clapet de pied de crépine	Clapet anti-retour	Accessoires communs à la gamme
Springson 204-M-H20	4044623	672,20	4066592	4027874	4013147	4044047	Vanne d'isolement refoulement 4015487 Kit manque d'eau (bâche) 2679 Kit manque d'eau (ville) 30921514X
Springson 204-M-H50	4044624	789,80					
Springson 204-M-H100	4044625	922,60					
Springson 205-M-H50	4044626	808,40	4066595	4013147	4066094		
Springson 205-M-H100	4044627	1 026,20					
Springson 405-M-H100	4044628	1 153,10	4066596	4056081	4013148	4066094	
Hydroson 204-M-H8	4034147	537,20	4066595	4027874	4013147	4044047	
Hydroson 204-M-H20	4034148	670,00					
Hydroson 204-M-H50	4034149	737,90					
Hydroson 204-M-H100	4034150	860,90					
Hydroson 205-M-H50	4034151	755,00	4066596	4056081	4013148	4044047	
Hydroson 205-M-H100	4034152	878,20					
Hydroson 405-M-H100	4034153	971,70	4066595	4027874	4013147	4035209	
Jetson 1-M-H20	4076572	381,70					
Jetson 1-M-H50	4076573	449,90					
Jetson 2-M-H20	4076574	436,30					
Jetson 2-M-H50	4076575	518,10					

## Accessoires recommandés

Désignation	Référence	Prix TG HT 2008 €	Vanne d'isolation	Contacteur mano	Kit d'aspiration + clapet de pied de crépine	Acson + Kit Acson	Clapet de pied de crépine	Clapet anti-retour	+ Kit hydromini
Hydroson 203-M	4031937	299,70	4015487	30921512E	4027874	4044987	4013147	4044047	4035209
Hydroson 204-M	4031938	328,10							
Hydroson 205-M	4031939	399,40							
Hydroson 403-M	4031941	338,30							
Hydroson 404-M	4031943	396,10							
Hydroson 405-M	4031945	455,10		4056081	4027874	4044987	4013148	4044047	4035209
Hydroson 204-T	4033352	328,10							
Hydroson 205-T	4031940	399,40		30921510M	4027874	4044987	4013147	4044047	4035210
Hydroson 403-T	4031942	338,30							
Hydroson 404-T	4031944	396,10							
Hydroson 405-T	4031946	455,10							
			30921511W						



## Acson

DISPOSITIF DE COMMANDE



Certifié ACS

### Le + Conseil

- Pour éviter toute contrainte sur l'ACSON, il est recommandé d'utiliser une tuyauterie flexible au refoulement.
- Inutile d'utiliser un clapet anti-retour : ACSON en est déjà pourvu.

### → Complet

- Il réalise à la fois :
- La fonction marche / arrêt automatique.
  - La protection manque d'eau.
  - La sécurité anti-battement.
  - Clapet anti-retour intégré.

### → Simple à installer

- Livré prêt à l'emploi, il se monte directement sur le refoulement de la pompe et ne nécessite aucun entretien.

### → Facile à régler

- La pression de démarrage peut être ajustée en fonction de la pression disponible.
- ACSON est conçu pour éviter les coups de bélier.

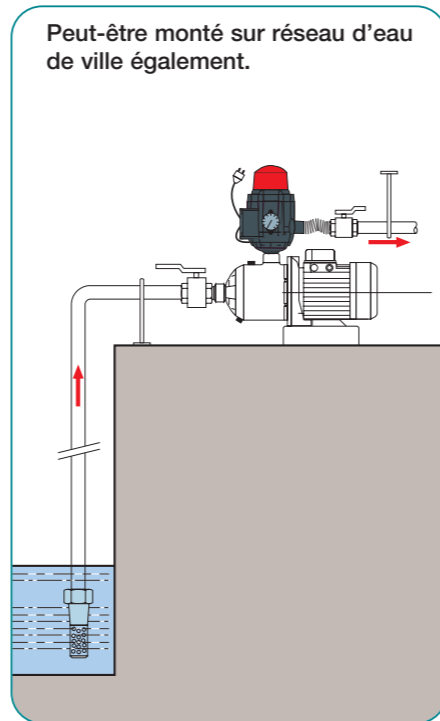

## Silent Box

SYSTÈME DE SUPPRESSION AUTOMATIQUE



Certifié ACS

### CARACTÉRISTIQUES

- Débits jusqu'à : ..... 5 m³/h
- HMT max : ..... 53 mCE
- Pression de service : ..... 8 bars
- Hauteur d'aspiration maxi : ..... 8 m
- DN orifices : ..... G1 (26-34 mm)



### Le + Produit

- La SILENT BOX intègre un clapet anti-retour à l'aspiration. Il est déconseillé d'en installer un au refoulement de la pompe au risque de perturber le fonctionnement de l'automatisme.
- Le refoulement est composé d'une rotule orientable de 12° qui permet d'ajuster facilement le raccord à la tuyauterie et ainsi de limiter les contraintes de l'installation sur la pompe.

**!** La Silent Box 203 EV s'installe en charge et n'est pas auto-amorçante.

### → Automatique

- Gestion automatique des paramètres clés : débit, pression, température...
- Tableau de commande pour indiquer l'état de fonctionnement par des témoins lumineux.
- Amorçage automatique (sauf Silent Box 230 EV).

### → Compacte

- Conception "tout-en-un" : clapet anti-retour, tuyau de vidange, entonnoir de remplissage, protection manque d'eau...
- Pompe entièrement démontable.
- Livraison "prêt-à-poser".

### → Silencieuse

- Niveau sonore extrêmement bas : 43 dB, équivalent à celui d'un réfrigérateur.

### → Robuste

- Corps de pompe tout inox.
- Coque rigide pour protéger l'installation contre les chocs.

### Installation en aspiration (sauf Silent Box 203 EV)

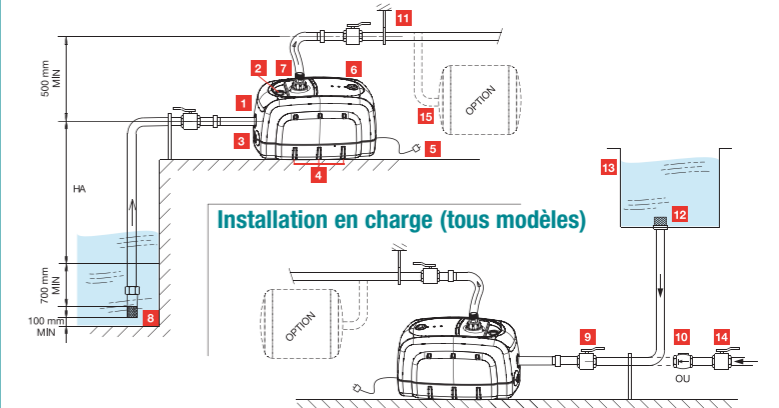

- 1 Clapet anti-retour
- 2 Bouchon de remplissage
- 3 Bouchon de vidange
- 4 Silent block
- 5 Câble d'alimentation
- 6 Bouton marche / arrêt
- 7 Rotule de connexion
- 8 Clapet pied de crépine
- 9 Vanne à l'aspiration
- 10 Clapet anti-retour / vanne au refoulement
- 11 Support de tuyauterie
- 12 Crépine
- 13 Réservoir
- 14 Vanne à l'aspiration
- 15 Réservoir

## Capacité des réservoirs

### → Déterminer la capacité du réservoir

Lorsque les prélèvements d'eau sont fréquents (alimentation d'une habitation, par exemple), il est recommandé d'installer un ballon. La réserve d'eau contenue dans ce ballon évitera les démarrages trop fréquents et une usure prématurée de la pompe.

DÉBIT EN M³/H	PRESSION D'ENCLENCHEMENT (MISE EN ROUTE) EN BAR							
	1,0	1,2	2,0	2,0	2,5	2,0	2,5	3,0
	PRESSION DE DÉCLENCHEMENT (ARRÊT) EN BAR							
	2,5	3,0	4,0	3,5	4,0	3,0	3,5	4,0
1,0	24 l		60 l					
1,5	60 l				100 l			
2,0	60 l			100 l			200 l	
2,5	60 l		100 l				200 l	
3,0	60 l	100 l				200 l		
3,5	100 l			200 l				
4,0	100 l		200 l					
4,5	100 l		200 l					
5,0	100 l	200 l				300 l		
6,0	200 l				300 l			
7,0	200 l			300 l				
8,0	200 l		300 l					



Utilisez des réservoirs à vessie de qualité alimentaire, sous pression. Ils permettent de réduire considérablement le volume nécessaire (jusqu'à deux fois moins qu'un réservoir galvanisé sans pression).

### Accessoires recommandés

Désignation	Référence	Prix TG HT 2008 €	Kit d'aspiration	Clapet de pied de crépine	Manomètre	Vanne d'isolation
Silent Box 204 M	4090830	753,30	4027874	4013147	63864	4015487
Silent Box 205 M	4090832	831,20				
Silent Box 203 EV	4104286	741,60				



# Récupéo

GESTIONNAIRE D'EAU DE PLUIE



**NOUVEAU**



### → Solution compacte

- Tout en un : pompe auto-amorçante + automatisme + coffret de commande + réserve tampon de 11 litres + système de remplissage par robinet à flotteur + flotteur.

### → Prêt à être installé

- Prêt à être raccordé sur l'installation de plomberie de la maison.

### → Séparation des réseaux avec système de disconnexion intégré

- Conforme à la norme EN 1717.
- Basculement automatique sur le réseau de ville lorsque la cuve d'eau de pluie est vide.

### → Fonctionnement silencieux

### CARACTÉRISTIQUES

Débits jusqu'à :	5 m <sup>3</sup> /h
HMT max :	42 mCE
Pression de service maxi :	8 bars
Hauteur d'aspiration maxi :	8 m
DN orifices :	G1 (26-34 mm)

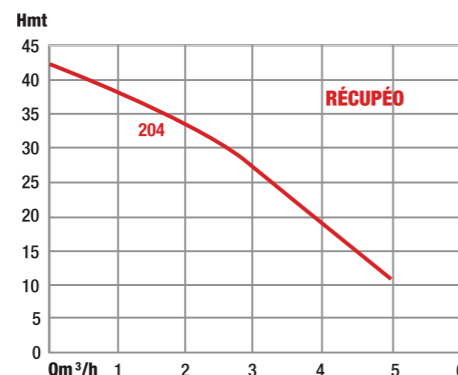

### Le + Produit

- Pas de risque de pollution du réseau d'eau de ville par l'eau de pluie.
- Préviend les restrictions d'eau estivales.
- Geste éco-citoyen.

### Le + Conseil

- Conforme à la norme EN1717. Disconnexion avec le réseau d'eau potable.
- Basculement automatique sur le réseau d'eau de ville lorsque la cuve d'eau de pluie est vide.
- Solution compacte, tout en un.
- Prêt à être installé : gain de temps et d'argent.
- Fonctionnement silencieux.

## La maison éco-logique

### Un intérêt écologique

- Se prémunir contre les restrictions d'eau.
- Limiter les rejets lors des pluies d'orages par un volume d'eau tampon.
- Sauvegarder les nappes phréatiques.
- Participer aux gestes éco-citoyens.



- 1 - Silent Box
- 2 - Récupéo
- 3 - Aquason
- 4 - Sanitson

### Accessoires recommandés

Désignation	Référence	Prix TG HT 2008 €	Filtre flottant	Filtre collecteur	Tuyau d'aspiration	Cuve
Récupéo 204 M	2518379	1 391,10				
			2024962			(autres références disponibles : nous consulter)



# Aquason

POMPE DE PUIITS

Certifié ACS



Aquason AL

L'AQUASON AL (à Aspiration Latérale) doit être installée avec un filtre à flotteur qui permet de prélever une eau claire, sans dépôts ni particules, la pompe reposant au fond du puits.

**NOUVEAU  
TOUT INOX**



Aquason PAP



→ **Robuste**

- Matériaux anticorrosion : acier inoxydable. Conception tout inox 304.
- Les deux garnitures mécaniques permettent une étanchéité maximum IP 68.

→ **Prête à l'emploi**

- 20 m de filin avec anneau d'ancrage.
- Coffret de démarrage avec : condensateur, protection thermique, interrupteur lumineux, bouton de réarmement.
- L'AQUASON PAP est une offre complète précâblée électriquement, incluant 1 pompe AQUASON AL + 1 filtre flottant + 1 flexible 1,5 m + 2 raccords pour tubes + 1 ACSN + 1 câble électrique.

→ **Pratique**

- Câble d'alimentation débrochant pour faciliter la maintenance.
- Connexion flotteur possible (uniquement sur les versions mono).
- Facile à démonter.

**CARACTÉRISTIQUES**

- Débits jusqu'à : ..... 16 m<sup>3</sup>/h
- HMT max : ..... 87 mCE
- DN orifices : ..... G1 1/4 (33-42 mm)

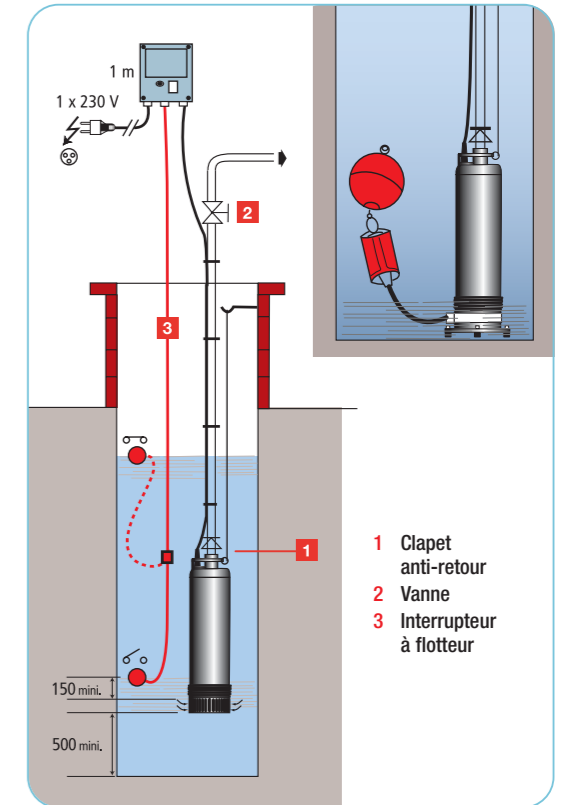
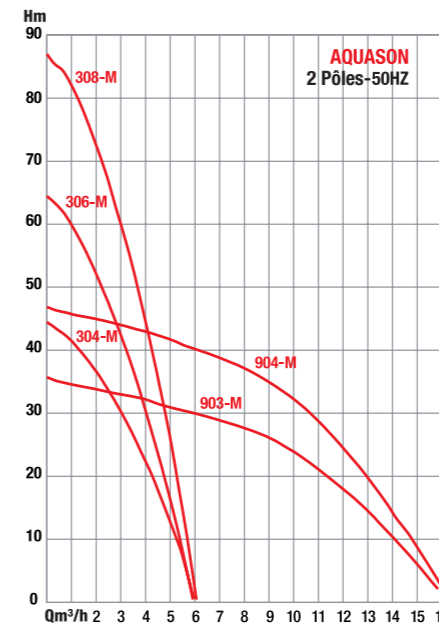

**Le + Produit**

- Idéal pour les applications eaux de pluie.
- Utilisation possible en surface.
- Cette pompe peut être utilisée en surface également (en charge) comme une pompe standard (type hydroson) avec l'avantage d'être silencieuse et peu encombrante au sol.

**Le + Conseil**

- N'utilisez jamais le câble électrique pour descendre ou remonter la pompe.
- Pour protéger la pompe contre le manque d'eau, raccordez le kit interrupteur au flotteur sur le boîtier.
- Utilisation possible en position verticale ou horizontale (réservoirs, citernes).

Accessoires recommandés

Désignation	Référence	Prix TG HT 2008 €	Vanne d'isolement	Euroflot 423	Contacteur manométrique	Clapet de pied de crépine	Clapet anti-retour	Réservoir	Filtre flottant
AQUASON-304-M	4104099	501,40	4015488	5 m 4048052	18842	63864	4066094	100 litres 66308	2024962 (avec clapet anti-retour) + Flexible 1,5 m 2025973
AQUASON-304-M-AL	4104109	674,10							
AQUASON-304-M-AL-PAP	2526746	948,70							
AQUASON-306-M	4104101	592,50							
AQUASON-306-M-AL	4104110	797,60							
AQUASON-306-M-AL-PAP	2526747	1 054,70							
AQUASON-306-T4	4104105	552,90							
AQUASON-306-T4-AL	4104114	746,60							
AQUASON-308-M	4104102	644,40							
AQUASON-308-M-AL	4104111	845,80							
AQUASON-308-T4	4104106	583,70							
AQUASON-308-T4-AL	4104115	770,80							
AQUASON-903-M	4104103	633,30							
AQUASON-903-M-AL	4104112	840,10							
AQUASON-903-T4	4104107	595,60							
AQUASON-903-T4-AL	4104116	794,40							
AQUASON-904-M	4104104	669,10	20 m 4048484				aussi disponible en 50 et 200 litres	Flexible 3 m 2025974	
AQUASON-904-M-AL	4104113	877,90							
AQUASON-904-T4	4104108	623,10							
AQUASON-904-T4-AL	4104117	835,10							



# Immerson D3

POMPE DE FORAGE 3"



## Le + Conseil

- Si l'IMMERSON 3" est installée à l'horizontale, dans un puits, une citerne, il faut utiliser une jupe pour assurer un bon refroidissement du moteur.

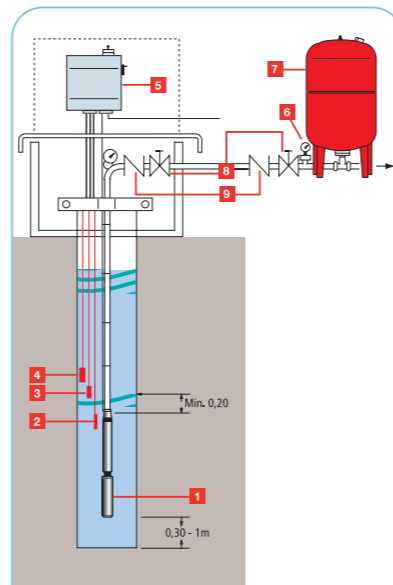

- 1 Pompe
- 2 Electrode de masse
- 3 Electrode de manque d'eau
- 4 Electrode haute
- 5 Coffret de protection (avec manque d'eau)
- 6 Pressostat
- 7 Réservoir à vessie
- 8 Vanne d'isolement
- 9 Clapet anti-retour

## CARACTÉRISTIQUES

- Débits jusqu'à : ..... 2,6 m<sup>3</sup>/h
- HMT max : ..... 125 m
- DN refoulement : ..... G1 (26-34 mm)

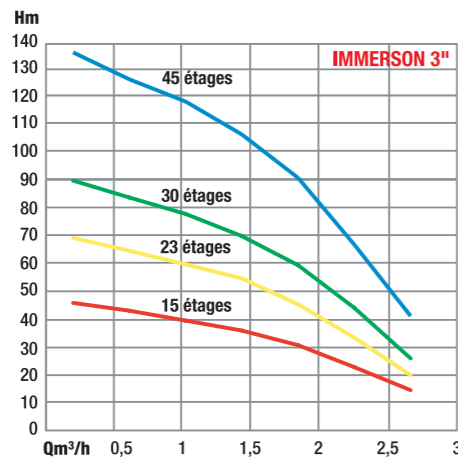

## → Adaptée

- Robuste, fabriquée exclusivement avec des matériaux insensibles à la corrosion.
- Cette pompe fonctionne aussi bien en position horizontale que verticale.
- Idéale pour le remplacement.
- Plusieurs versions disponibles suivant l'utilisation : avec ACSON (AC) ou réservoir 18 litres pour la surpression (H18).



## → Polyvalente

- Adduction d'eau domestique.
- Petits réseaux de distribution.
- Arrosage, petites irrigations.
- Fontaineries...

## → Prête à installer

- Les modèles PAP sont précâblés et entièrement équipés : coffret de démarrage avec protection thermique pour version mono, 30 m de câble et de filin entre la pompe et le coffret, 2 m de câble d'alimentation, raccords.

# Immerson D4

POMPE DE FORAGE 4"



## Le + Conseil

- Si l'IMMERSON est installée dans un puits ou dans un forage de diamètre supérieur à 4", il faut utiliser une chemise pour assurer un bon refroidissement du moteur.
- Pour protéger la pompe contre le manque d'eau, utilisez un boîtier BME.
- Le condensateur double est recommandé en cas de forte concentration en sable ou d'arrêts prolongés : il fournit un couple maximal au démarrage.

## CARACTÉRISTIQUES

- Débits jusqu'à : ..... 22 m<sup>3</sup>/h
- HMT max : ..... 320 mCE
- DN refoulement : ..... G1 1/4 (33-42 mm) et G2 (50-60 mm)

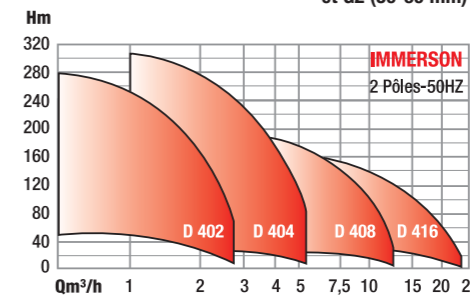

## → Fiable

- Tenue au sable exceptionnelle : 5 kg/m<sup>3</sup>.
- Matériaux résistants à la corrosion, étanchéité totale et isolement électrique absolu du moteur, clapet anti-retour intégré : tout est prévu pour garantir une excellente longévité.

## → Adaptée

- L'excellente couverture hydraulique, jusqu'à 230 m à 3 m<sup>3</sup>/h offre la possibilité de pompage à grande profondeur.
- Les moteurs monophasés sont disponibles en 2 versions avec condensateur double ou avec condensateur permanent.

## → Prête à installer

- Les modèles "PAP" sont entièrement équipés : coffret de démarrage et de protection thermique moteur, câble d'alimentation 40 m, filin de soutien 40 m. La pompe et son coffret sont raccordés en usine.
- Modèles Quick : connexion rapide du moteur.
- Accessoires intégrés

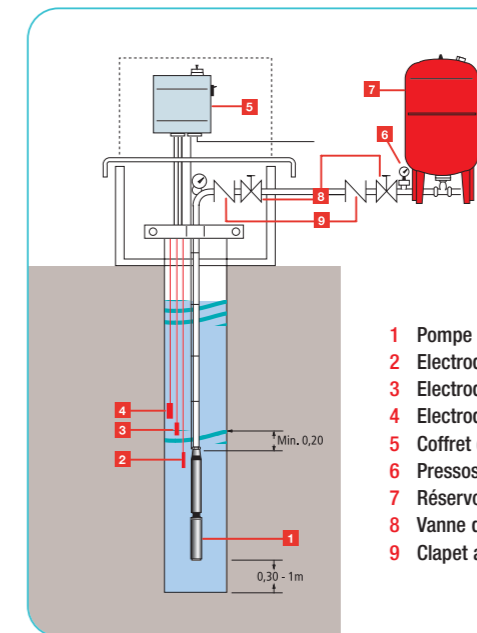

- 1 Pompe
- 2 Electrode de masse
- 3 Electrode de manque d'eau
- 4 Electrode haute
- 5 Coffret de protection (avec manque d'eau)
- 6 Pressostat
- 7 Réservoir à vessie
- 8 Vanne d'isolement
- 9 Clapet anti-retour

IMMERSON S : version entièrement réalisée en acier inoxydable. Pour plus de renseignements, nous consulter.

## Accessoires recommandés

Désignation	Référence	Prix TG HT 2008 €	Vanne d'isolement	Contacteur manométrique	Manomètre	Clapet anti-retour	Boîtier manque d'eau
D3-0115-MP-PAP/ AC	4091643	1 074,60	4015488	64718	18787	4066094	30921880k
D3-0123-MP-PAP/AC	4091644	1 149,60					
D3-0130-MP-PAP/AC	4091645	1 257,00					
D3-0115-MP-PAP/H18	4091651	1 107,20					
D3-0123-MP-PAP/ H18	4091652	1 182,10					
D3-0130-MP-PAP/H18	4091653	1 289,50		64717			
D3 0115 T4	4090885	582,30					
D3 0123 T4	4090886	658,10					
D3 0130 T4	4090887	723,60					
D3 0145 T4	4090888	861,40					
DB3 0115 T4	4090899	547,00	64718				
DB3 0123 T4	4090900	624,00					
DB3 0130 T4	4090901	686,00					
DB3 0145 T4	4090902	810,70					

## Accessoires recommandés

Désignation	Référence	Prix TG HT 2008 €	Vanne d'isolement	Contacteur manométrique	Manomètre	Clapet anti-retour	Boîtier manque d'eau (BME)
D40216-MP-PAP-B	4092991	1 185,30	4015488	64718 ou 64717	18787	4066094	30921880k
D40222-MP-PAP-B	4092992	1 277,40					
D40410-MP-PAP-B	4092993	1 387,30					
D40415-MP-PAP-B	4092994	1 502,40					
D40420-MP-PAP-B	4092995	1 729,10					
D40211-MP-QC-B	4093135	758,20					
D40216-MP-QC-B	4093136	862,90					
D40222-MP-QC-B	4093137	948,80					
D40232-MP-QC-B	4093138	1 097,60					
D40407-MP-QC-B	4093139	837,30					
D40410-MP-QC-B	4093140	913,70					
D40415-MP-QC-B	4093141	1 029,10					
D40804-MP-QC-B	4093142	866,70					

Également disponible en modèles triphasés



# Subson

VIDE-CAVE SUBMERSIBLE



Version A :



mini SUBSON MF



## CARACTÉRISTIQUES

- Débits jusqu'à : ..... 15 m<sup>3</sup>/h
- Hauteur mano jusqu'à : ..... 11 mCE
- DN refoulement : ..... G1 (26-34 mm)  
G1 1/4 (33-42 mm)
- Granulométrie de passage : ..... Ø 10 mm

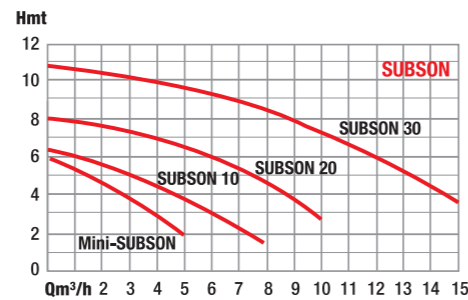

## Le + Produit

• La fiabilité de la SUBSON est renforcée par le système breveté "SAN" qui brasse les particules autour de la crépine par recyclage de l'eau pompée.

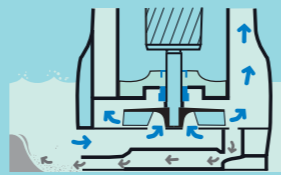

\* La mini-Subson et la Subson 10 ne sont pas équipées du système "SAN"

# Subsanit

MODULE DE RELEVAGE - EN 12050-2



## CARACTÉRISTIQUES

- Débits jusqu'à : ..... 9 m<sup>3</sup>/h
- Hauteur mano jusqu'à : ..... 8 mCE
- DN refoulement : ..... DN 40 mm
- Granulométrie de passage : ..... Ø 10 mm

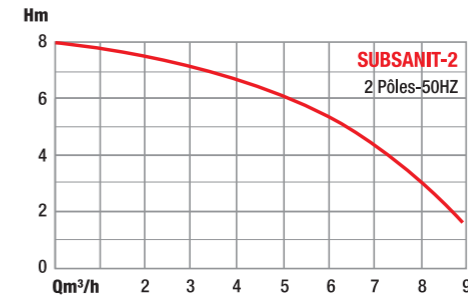

## Le + Conseil

- Attention, SUBSANIT n'est pas adapté pour les eaux vannes (wc).
- Si SUBSANIT est raccordé à une douche, installez le kit douche dans la cuve.
- En cas d'utilisation avec des eaux légèrement grasses, SUBSANIT se rince à l'eau tiède.

### → Polyvalente

- Fonctionnement moteur hors d'eau ou sous l'eau.
- Version "A" pour eaux agressives.

### → Automatique

- Fonctionnement par interrupteur à flotteur intégré à la pompe.

### → Facile à vivre

- Installation simple et rapide (clapet anti-retour incorporé, prise électrique).
- Mise en service instantanée.
- Pas d'entretien.

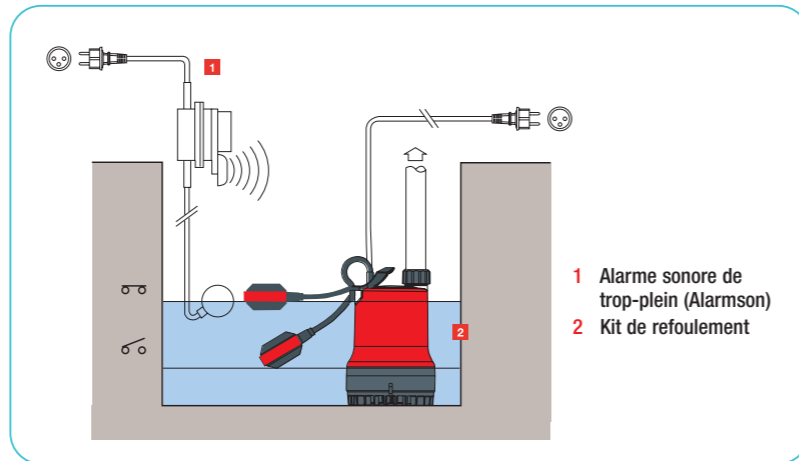

- 1 Alarme sonore de trop-plein (Alarmson)
- 2 Kit de refoulement

### → Encombrement réduit

- S'installe sans problème sous un lavabo, sans travaux, sans tranchées ni gravats.

### → Complet

- Livré prêt à la pose, avec cuve opaque, pompe (Subson) et flotteur.

### → Automatique

- Subsanit se fait oublier grâce à un fonctionnement totalement automatique.
- Silencieux et fiable, Subsanit répond à de nombreuses applications : installation d'une lingerie ou d'une salle d'eau en sous-sol, pose d'un lavabo, d'une douche, même à distance de la conduite des eaux usées, équipement d'un cabinet dentaire, d'esthétique, de kinésithérapie...

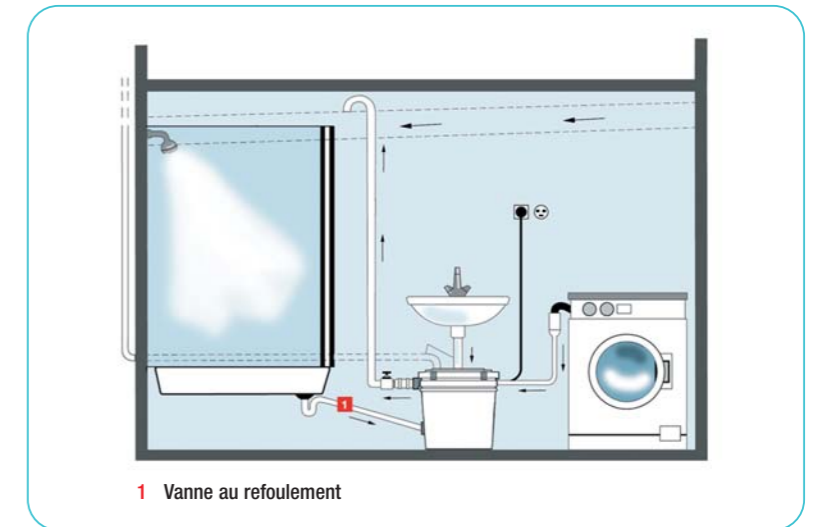

1 Vanne au refoulement

## Accessoires recommandés

Désignation	Référence	Prix TG HT 2008 €	Longueur de câble	Accessoires fournis	Kit de refoulement
Subson 10-MF (flotteur)	4048406	195,20	3 m	Embout cannelé Ø 20	21308
Subson 20-MP	4048405	238,90	10 m	Embout cannelé Ø 35	19389
Subson 20-MF (flotteur)	4048407	238,90	3 m	Clapet anti-retour (taraudé G1 1/4)	
Subson 30-MF (flotteur)	4048409	379,10	3 m	Clapet anti-retour (taraudé G1 1/4)	
Subson 30-MFP-A (flotteur)	4048714	430,20	10 m	Clapet anti-retour (taraudé G1 1/4)	
Mini Subson M	206 8722	144,50	5 m	Clapet anti-retour, embout cannelé Ø 20-25	-
Mini Subson MF (flotteur)	206 8723	151,80	5 m		

## Accessoires recommandés

Désignation	Référence	Prix TG HT 2008 €	Vanne d'isolement	Contacteur disjoncteur	Kit douche Subsanit
Subsanit-2	4051192	584,20	4015488	4066592	4053182



# Mini SVO

POMPE DE RELEVAGE



## Le + Conseil

- En cas de besoin, le nettoyage est très facile : la roue se démonte simplement et vite (3 vis seulement).

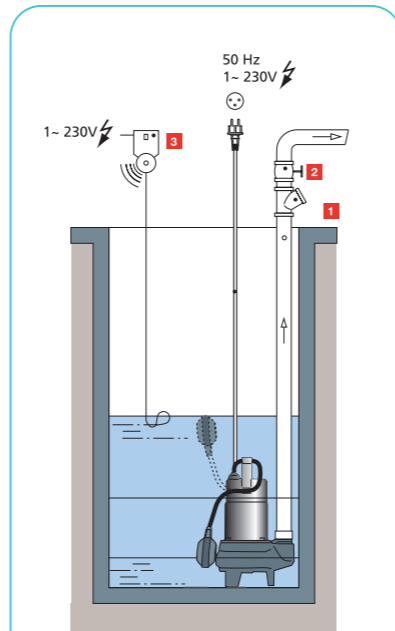

- 1 Clapet anti-retour adapté au fluide véhiculé
- 2 Vanne d'isolement
- 3 Alarme sonore de trop-plein (Alarmson)

### → Compacte

- Son encombrement réduit et son orifice de refoulement vertical la rendent idéale pour une installation en petit puitsard.

### → Pratique

- La pompe est fournie avec 5 m de câble électrique.
- Le modèle monophasé est équipé d'un interrupteur à flotteur automatique.
- La Mini SVO est équipée de pieds supports.

### → Fiable

- Double étanchéité (garniture mécanique + joint à lèvres).
- Roue Vortex (pratiquement imbouchable).
- Moteur IP 68 à bain d'huile (sécurité en cas de fonctionnement momentané hors d'eau).

### CARACTÉRISTIQUES

- Débits jusqu'à : ..... 18 m<sup>3</sup>/h
- HMT max : ..... 10 mCE
- DN refoulement : ..... G1 1/2 (40-49 mm)
- Granulométrie de passage : ..... Ø 35 mm

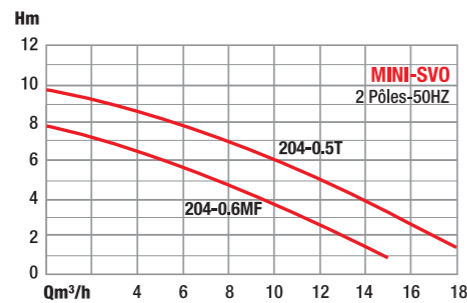

# FVO 204

POMPE DE RELEVAGE



### → Avantages

- Grand passage libre (40mm).
- Roue Vortex en Inox.
- Facilité de maintenance (Câble et flotteur séparable).
- Sonde thermique sur bobinage en 3- (évite l'utilisation d'un coffret de commande).
- Flexibilité à la commande (Pompe mono ou tri, avec ou sans flotteur, avec 5 ou 10 m de câble).

### CARACTÉRISTIQUES

- Débits jusqu'à : ..... 19 m<sup>3</sup>/h
- HMT max : ..... 10 mCE
- DN refoulement : ..... DN 40 mm
- Granulométrie de passage : ..... Ø 40 mm

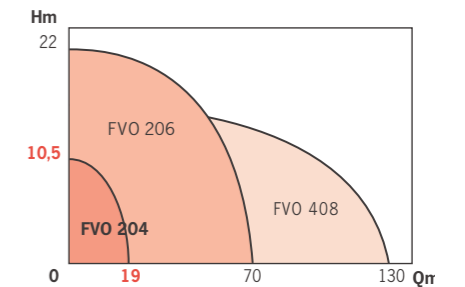
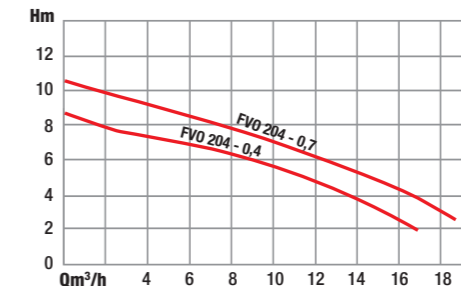
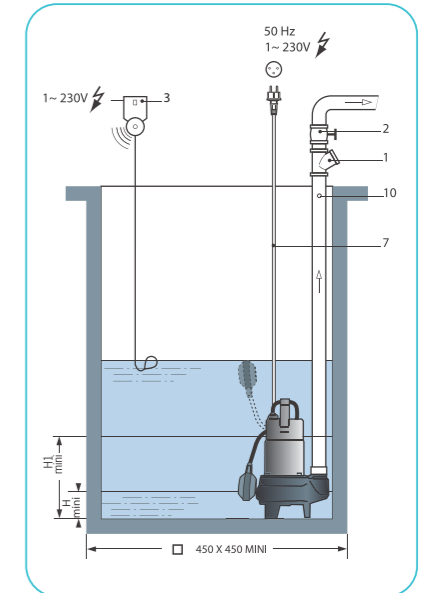

Les modèles en monophasé sont livrés avec coffret et flotteur.

### Accessoires recommandés

Désignation	Référence	Prix TG HT 2008 €	Vanne d'isolement	Alarme sonore (alimentation Mono 220 V)	Clapet anti-retour
Mini-SVO 204-0.6-MF/B	4050129	429,40	4015489	4051111	4015759
Mini-SVO 204-0.5-T4/B	4050130	372,20			

### Accessoires recommandés

Désignation	Référence	Prix TG HT 2008 €	Vanne d'isolement	Clapet anti-retour	Plaque de fond	Coffret de commande	Alarme sonore	Chaîne de levage	Interrupteur à flotteur
FVO 204-0.4M	2066470	399,00	4015489	4015759	6044206	4091433 (2 pompes)	4051111	4031693	4027319 (10 m)
FVO 204-0.4MF	2066472	409,90							
FVO 204-0.4MFP	2066473	441,90							
FVO 204-0.4MP	2066471	431,00							
FVO 204-0.7M	2066476	426,40							
FVO 204-0.7MF	2066478	437,30							
FVO 204-0.7MFP	2066479	469,40	4091434 (2 pompes)						
FVO 204-0.7MP	2066477	458,50							



# FVO 206

POMPE DE RELEVAGE



## Le + Conseil

- En cas de besoin, le nettoyage est très facile : la roue se démonte simplement et vite (3 vis seulement).
- Existe avec chemise de refroidissement pour installation à sec.

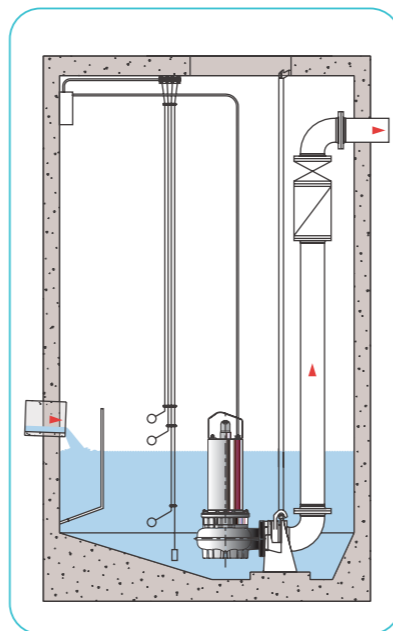

## → Avantages

- Moteur en INOX 316L, meilleure résistance à l'oxydation.
- Granulométrie maxi = DN = 65mm.
- Rendement global de la pompe optimisé (Coût de Cycle de Vie).
- FLEXIBILITE : pompe disponible
  - avec ou sans ATEX,
  - avec ou sans chemise de refroidissement,
  - installable sur pied d'assise de DN 65 ou 80.
- Surveillance thermique du moteur.
- Câble facilement démontable et interchangeable.

Disponible en Version -i : nous consulter.

- Câble Protomont anti-capillarité.
- Double garniture mécanique.
- Roulement à double rangée de bille à portée axiale.
- ATEX.

## CARACTÉRISTIQUES

- Débits jusqu'à : ..... 70 m³/h
- HMT max : ..... 22 mCE
- DN refoulement : ..... DN 65 mm
- Granulométrie de passage : ..... Ø 65 mm

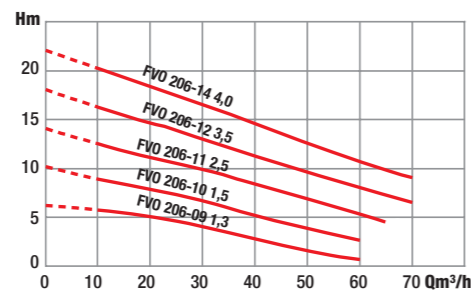

# SVO

POMPE DE RELEVAGE



## Le + Produit

- La version inox 316 L est parfaitement adaptée dans le cas de liquides corrosifs.

## → Résistante

- Inox et matériaux composites : c'est la garantie anticorrosion.

## → Fiable

- Les roues Vortex, recommandées pour les eaux fortement chargées, sont pratiquement imbouchables.
- Un système de dégazage automatique évite tout risque de désamorçage.

## CARACTÉRISTIQUES

- Débits jusqu'à : ..... 45 m³/h
- HMT max : ..... 14 mCE
- DN refoulement : ..... DN 50 et 65 mm
- Granulométrie de passage : ..... Ø 48 mm

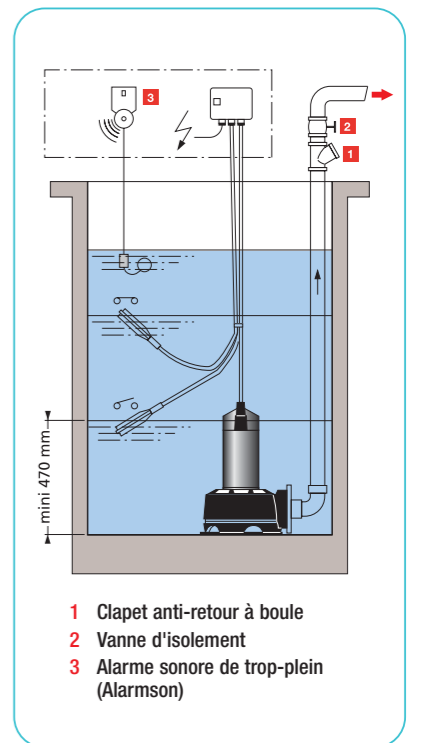
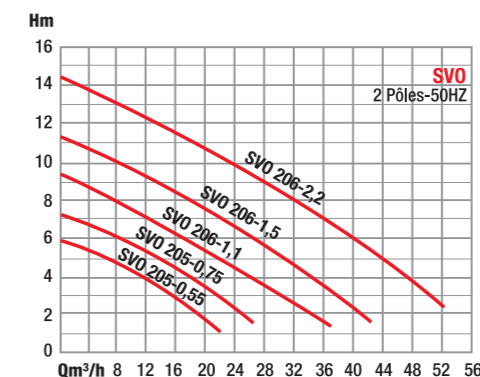

Les modèles en monophasé sont livrés avec coffret et flotteur.

## Accessoires recommandés

Désignation	Référence	Prix TG HT 2008 €	Vanne d'isolement	Clapet anti-retour Fonte	Kit Pied d'assise ECO	Kit Pied d'assise	Coffret 1 pompe YN4112	Coffret 2 pompes YN4212	Interrupteur à flotteur (10 m)	Kit de refoulement	Chaîne de levage
FVO 206-09/1.3 M-C	2082733	1 090,50	2014646	4015760	4024952	4014679	4091432	4091434	4027319	4027345	4037345
FVO 206-10/1.3 M	2081950	1 090,40									
FVO 206-10/1.5 M	2081952	1 249,00									
FVO 206-10/1.5 M-C	2082735	1 249,00									

## Accessoires recommandés

Désignation	Référence	Prix TG HT 2008 €	Kit Pied d'assise* DN50/65	Kit Pied d'assise ECO* DN50/65	Coffret 1 pompe YN7112**	Coffret 2 pompes YN4200***	Flotteur	Clapet anti-retour Fonte taraudé	Vanne à boisseau acier taraudé	Accessoires communs à la gamme
SVO 205-0.55-T4	4024506	451,00	4027516	4027517	4061607	4091434	4027319	4015465	4013168	- alarme sonore 4051111
SVO 205-0.75-T4	4024509	528,20								- kit de refoulement 4027343
SVO 205-0.55-MBF	4029435	512,00								- tuyau souple DN50/DN70 4027324/4027323
SVO 205-0.75-MBF	4029436	582,60								- détecteur sens de rotation (TRI) 4010111
SVO 206-1.1-M	4006960	1 093,70								
SVO 206-1.5-M	4006966	1 293,40								
SVO 206-1.1-T4	4006958	946,20	4015760	4013169	- kit de refoulement 4027345					
SVO 206-1.5-T4	4006964	1 100,00								
SVO 206-2.2-T4	4006970	1 663,40								

\* Descriptif complet sur demande \*\* Prévoir 2 flotteurs \*\*\* Prévoir 3 flotteurs



# Sanitson Premium

MODULE DE RELEVAGE - EN 12050-1/-2



## CARACTÉRISTIQUES

- Débits jusqu'à : ..... 56 m<sup>3</sup>/h
- HMT jusqu'à : ..... 25 m
- Température : ..... + 35°C\*
- Granulométrie de passage : ..... Ø 6-35-48 mm
- Arrivée effluents : DN 100
- Orifices refoulement : ..... G1 1/2 - G2 - G2 1/2
- Orifice ventilation : ..... Ø 75 mm

\* + 60°C en fonctionnement intermittent et pendant 5 min.

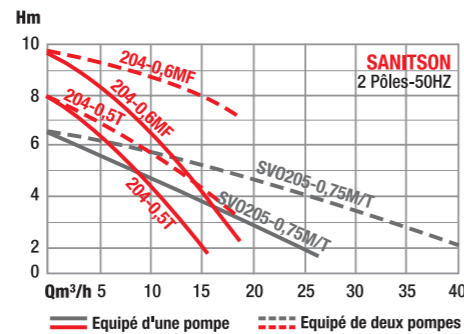

Modèles avec pompe dilacératrice disponibles sur demande

## Le + Produit

- En milieu rural, la loi sur l'eau de 1992 impose le raccordement au tout-à-l'égout : SANITSON constitue une excellente solution pour les résidences secondaires !

### → Flexibilité dans les applications

- Installation intérieure et extérieure.
- Idéal pour les réseaux ramifiés sous pression.
- Entièrement enterrable.
- Large gamme de pompes disponibles.
- Souplesse d'installation grâce à la rehausse vissable de 30 cm (en option).
- Possibilité de choisir la position d'arrivée d'eau (trepanneuse fournie).

### → Facilité d'utilisation

- Large gamme d'accessoires fournis : clapet anti-retour, vanne d'arrêt et tuyauteries internes intégrés et montés, vis de verrouillage du couvercle, joints de refoulement.
- Produit prêt à installer.

### → Maintenance et service aisés

- Fixation intégrée pour la régulation de niveau.
- Pompes et cuve anticorrosion et 100% étanche (odeurs, gaz, liquide).

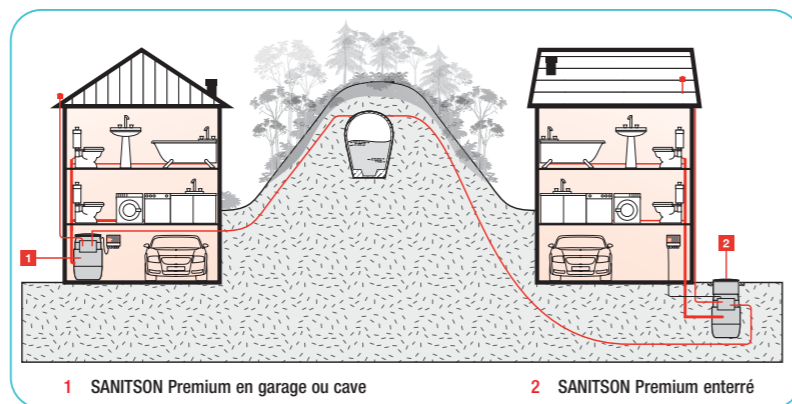

1 SANITSON Premium en garage ou cave

2 SANITSON Premium enterré

# Liftson S

MODULE DE RELEVAGE - EN 12050-1



## CARACTÉRISTIQUES

- Débits jusqu'à : ..... 55 m<sup>3</sup>/h
- HMT max : ..... 6,5 mCE
- DN refoulement : ..... DN 80 et 100 mm
- Granulométrie de passage : ..... Ø 43 mm

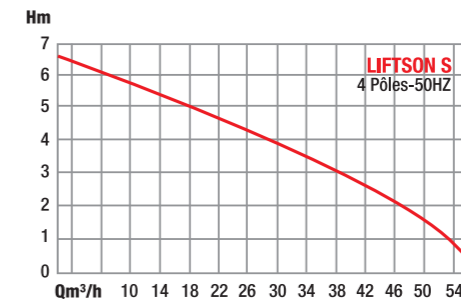

## Le + Produit

- Equipée d'une pompe puissante, la cuve du LIFTSON S se vide en moins de 2,5 secondes ! Une installation en habitation ne souffrira donc d'aucune nuisance sonore.
- En cas de panne, pour éviter une interruption de fonctionnement, raccordez une pompe à main.

### → Complet

- Cuve monobloc en matériaux composites + corps de pompe intégré, capteur d'alarme en série, raccords collecteurs multiples.

### → Compact

- Toutes les fonctions nécessaires dans un minimum de place.
- S'installe aisément derrière une fausse cloison...

### → Ergonomique

- Tous les organes sont accessibles directement sans intervention dans la cuve.
- Liftson S permet d'équiper complètement un sous-sol en raccordant aussi bien les appareils sanitaires (douche, lavabo, lave-linge...), que les toilettes et les épaissements divers (puisard).

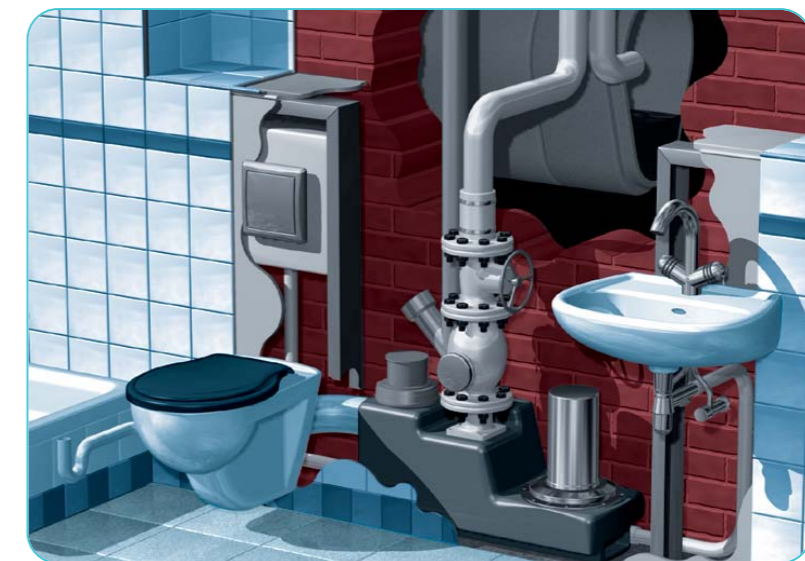

## Accessoires recommandés

Désignation	Référence	Prix TG HT 2008 €	Coffrets de commande	Contrôle de niveau	Alarme Sonore*	Rehausse
Sanitson Premium-204-0.6-M	2525140	1 503,30	YN 3200 - 2522871 YN 3100 - 2522869 EC DRAIN - 2523489	IPAE 0-1 m (10 m de câble) 2519924	4051111	2525177
Sanitson Premium-204-0.5-T4	2525141	3 648,70				
Sanitson Premium-2-204-0.6-M	2525142	4 538,80				
Sanitson Premium-2-204-0.5-T4	2525143	4 008,00				
Sanitson Premium-2-205-0.75-MBF	2525597	5 372,10				
Sanitson Premium-205-0.75-MBF	2525596	2 055,60				

Accessoires identiques pour Sanitson 2 (modèle 2 pompes)

\* Alimentation mono 220 V (version 1 pompe uniquement)

## Accessoires recommandés

Désignation	Référence	Prix TG HT 2008 €	Vanne DN 80 G3	Vanne DN 40 G1/2	Clapet anti-retour	Clapet anti-retour G1 1/2	Pompe à main
Liftson S-1.1-M	2515150	2 138,40	2019391	4015489	4015761	4015759	65959
Liftson S-1.1-T4	2515160	2 138,40					
Liftson S-1.1T4-NP	2515170	1 838,40					



# Mini SDL et SDLi



POMPE DILACÉRATRICE - SYSTÈME DE COUTEAU SPHÉRIQUE - BREVETÉ



## CARACTÉRISTIQUES

- Débits jusqu'à : ..... 16 m<sup>3</sup>/h
- HMT max : ..... 38 mCE
- DN refoulement : ..... DN 40 mm
- Granulométrie de passage : ..... Ø 6 mm

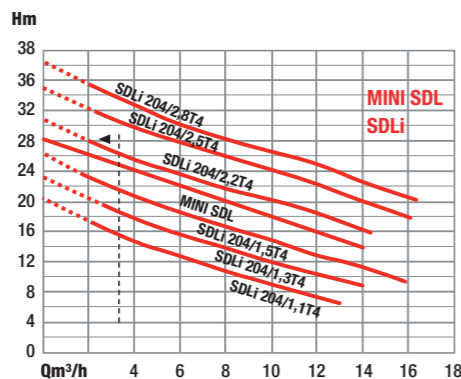

## Le + Produit

- La SDL est particulièrement indiquée pour les applications à forte HMT (réseau éloigné, refoulement sur longue distance, réseau ramifié sous pression).

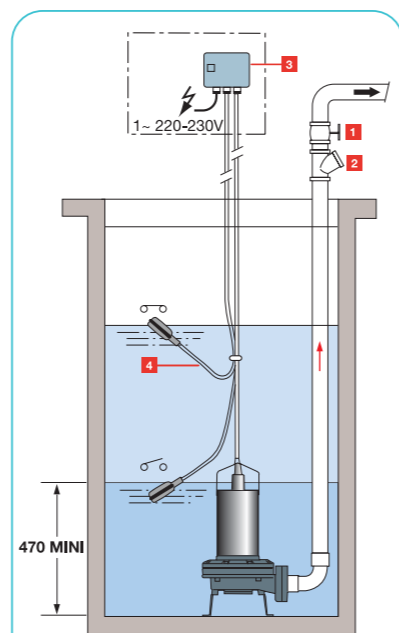

- 1 Clapet anti-retour à boule
- 2 Vanne d'isolement
- 3 Alarme sonore de trop-plein (Alarmson)
- 4 Interrupteur à flotteur

### → Imbouchable

- Son couteau inox vient à bout de tous les débris (matières fibreuses, en particulier) ce qui la rend pratiquement imbouchable - disponible en version Atex pour l'installation en zone explosive.

### → Simple à installer

- Possibilité de monter un tuyau souple au refoulement.
- Montage sur chaise ou pied d'assise.
- Pas besoin de panier dégrilleur.

### → Sûre

- Le moteur anti-déflagrant de série supprime tous risques d'explosion, même en présence de méthane.

## Accessoires recommandés

Désignation	Référence	Prix TG HT 2008 €	Pied d'assise	Coffret 1 pompe YN3112T4*	Coffret 2 pompes YN3212T4**	Flotteur	Clapet anti-retour fonte taraudé	Vanne d'isolement	Coude de refoulement DN 40	Support installation mobile
Mini SDL 204/1,5M	2057225	1 591,20	2057179 + chaîne relevage 4031693	2522870	2522872	4027319	4015465	4015489	2057401	2057239
Mini SDL 204/1,5T4	2057226	1 553,30								
SDL i 204/1,1T4	2057227	2 125,80								
SDL i 204/1,1T4	2057228	2 238,00								
SDL i 204/1,5T4	2057229	2 305,10								
SDL i 204/2,2T4	2057230	2 446,80								
SDL i 204/2,5T4	2057231	2 641,50								
SDL i 204/2,8T4	2057232	2 832,20								

\* Prévoir 2 flotteurs

\*\* Prévoir 4 flotteurs

# TP Mini



POMPE D'ÉPUISEMENT AUTO-AMORÇANTE



## CARACTÉRISTIQUES

- Débits jusqu'à : ..... 12 m<sup>3</sup>/h
- HMT max : ..... 11 mCE
- Pression de service : ..... 2,5 bars
- DN orifices : ..... G1 1/2 (40 mm)

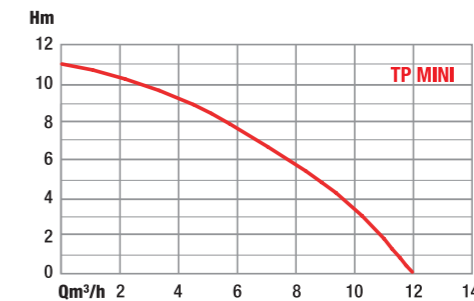

## Le + Produit

- Convient pour l'eau salée.
- La stabilité de la TP Mini est assurée par une plate-forme intégrée.

## Le + Conseil

- En cas d'eau très chargée, penser à utiliser une crépine.

### → Résistante

- Tous les éléments en contact avec le fluide sont résistants à la corrosion.
- Ils rendent l'utilisation de la TP Mini possible dans des situations telles qu'une configuration de chantier d'irrigation ou d'arrosage.

### → Légère

- L'association du bronze et de matériaux composites permet de réduire le poids de la pompe.

### → Facilement transportable

- La poignée est ergonomique.
- La conception de la pompe est compacte et équilibrée.

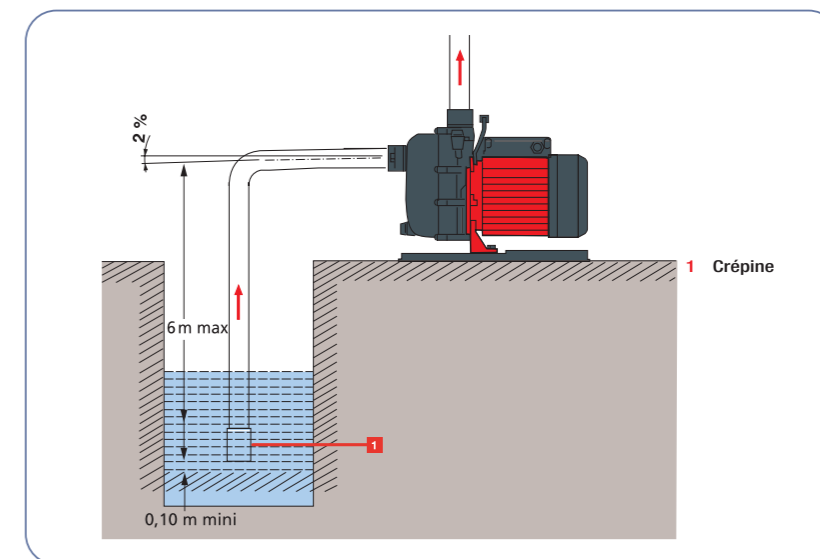

## Accessoires recommandés

Désignation	Référence	Prix TG HT 2008 €	Kit d'aspiration avec crépine	Kit d'aspiration
TP Mini	2048283	469,30	6042689	Nous consulter





## Hydrauliques

<p><b>Vanne d'isolement</b></p> <ul style="list-style-type: none"> <li>Pour Silent Box, Jetson, Hydroson, Springson, Immeron, Aquason, Sanitson, Subsanit, Mini SVO, SVO, Liftson S, Mini SDL.</li> <li>Pour Hydromini.</li> </ul> 	<p><b>Manomètre</b></p> <ul style="list-style-type: none"> <li>Pour Silent Box, Springson, Immeron, Aquason.</li> </ul> 	<p><b>Kit de refoulement</b></p> <ul style="list-style-type: none"> <li>Pour Subson, SVO.</li> </ul> 
<p><b>Clapet anti-retour à membrane</b></p> <ul style="list-style-type: none"> <li>Pour Hydromini.</li> <li>Pour Jetson, Springson, Immeron.</li> <li>Pour Aquason, Hydroson.</li> </ul> 	<p><b>Pompe à main</b></p> <ul style="list-style-type: none"> <li>Pour Sanitson, Liftson S.</li> </ul> 	<p><b>Kit Réhausse</b></p> <ul style="list-style-type: none"> <li>Pour SVO.</li> </ul> 
<p><b>Kit d'aspiration</b></p> <ul style="list-style-type: none"> <li>Pour Silent Box, Jetson, Hydroson, Springson.</li> <li>Pour Hydromini.</li> <li>Pour TP Mini.</li> </ul> 	<p><b>Crépine + Clapet de pied de crépine</b></p> <ul style="list-style-type: none"> <li>Pour Silent Box, Jetson, Hydroson, Springson.</li> <li>Pour Hydromini.</li> <li>Pour TP Mini</li> </ul> 	<p><b>Réservoir vertical et horizontal</b></p> <ul style="list-style-type: none"> <li>Vessie de qualité sanitaire.</li> </ul> 
<p><b>Clapet anti-retour à boule</b></p> <ul style="list-style-type: none"> <li>Pour Mini SVO.</li> <li>Pour Sanitson, SVO, Liftson S, Mini SDL.</li> </ul>  	<p><b>Pied d'assise</b></p> <ul style="list-style-type: none"> <li>Pour SVO, Mini SDL.</li> </ul> 	<p><b>Kit Hydromini</b></p> <ul style="list-style-type: none"> <li>Pour Jetson, Hydroson, Springson.</li> </ul> 
<p><b>Filtre flottant</b></p> <ul style="list-style-type: none"> <li>Pour système de récupération d'eau de pluie.</li> </ul> 	<p><b>Filtre collecteur</b></p> <ul style="list-style-type: none"> <li>Pour système de récupération d'eau de pluie.</li> </ul> 	<p><b>Tuyau d'aspiration</b></p> <ul style="list-style-type: none"> <li>Pour Récupéo.</li> <li>1,5 à 15 mètres.</li> </ul> 
<p><b>Kit de surpression</b></p> <ul style="list-style-type: none"> <li>Complet avec pressostat, clapet, vanne, manomètre et réservoir.</li> <li>4 modèles disponibles.</li> </ul> 		

## Électriques

<p><b>Contacteur-Disjoncteur</b></p> <ul style="list-style-type: none"> <li>Pour Jetson, Subsanit, Springson, Mini SVO.</li> <li>Pour Hydromini.</li> </ul> 	<p><b>Alarme sonore de trop plein (Alarmson)</b></p> <ul style="list-style-type: none"> <li>Pour Sanitson, Mini SVO, SVO, Mini SDL.</li> </ul> 	<p><b>Contacteur manométrique</b></p> <ul style="list-style-type: none"> <li>Pour Hydroson, Springson, Aquason, Immeron.</li> </ul> 
<p><b>Détecteur de sens de rotation (DSR)</b></p> <ul style="list-style-type: none"> <li>Pour SVO.</li> </ul> 	<p><b>Coffret de commande et de protection</b></p> <ul style="list-style-type: none"> <li>Pour SVO, Mini SDL.</li> </ul> 	<p><b>Kit douche</b></p> <ul style="list-style-type: none"> <li>Pour Subsanit.</li> </ul> 
<p><b>Interrupteurs à flotteur</b></p> <p><b>Euroflot 423</b></p> <ul style="list-style-type: none"> <li>Pour Aquason.</li> </ul>  <p><b>Nivostable 430</b></p> <ul style="list-style-type: none"> <li>Pour Mini SVO, SVO, Mini SDL.</li> </ul> 	<p><b>Protections manque d'eau</b></p> <p><b>Type 421-10</b></p> <ul style="list-style-type: none"> <li>Pour Springson, Hydromini Springson, Hydromini Hydroson.</li> </ul>  <p><b>Hydromini ME</b></p> <ul style="list-style-type: none"> <li>Pour Hydromini.</li> </ul>  <p><b>Boîtier BME</b></p> <ul style="list-style-type: none"> <li>Pour Immeron.</li> </ul> 	

## Autres accessoires

<p><b>Cuve</b></p> <ul style="list-style-type: none"> <li>Pour la récupération des eaux de pluie.</li> </ul>  <ul style="list-style-type: none"> <li>de 600 à 8 000L</li> </ul>	<p><b>Console murale</b></p> 
--	--

