

PLAGES D'UTILISATION

Débits jusqu'à :	13 m ³ /h
Hauteurs mano. jusqu'à :	67 m CE
Pression de service maxi :	10 bar
Pression maxi à l'aspiration :	6 bar
Plage de température :	- 15° à + 90°C
Température ambiante maxi :	+ 40°C
DN orifices :	G1" à G1 1/2"

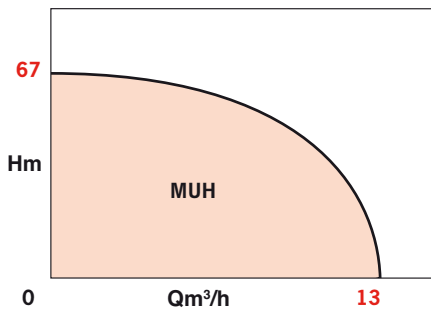

AVANTAGES

RENDEMENT / FIABILITE

- Moteur IE2.
- Fiabilité optimale : rendements élevés grâce au profil des roues, limitant le nombre d'étages, la taille des arbres et les poussées axiales.
- Roues et étages hydrauliques en inox, corps de pompes en fonte.
- Bagues joint de roues entre cellules de forte épaisseur : insensibilité aux dilatations thermiques et suppression des risques de grippage.

INSTALLATION

- Pompe compacte, monobloc de faible encombrement, économique et silencieuse.
- Installation facile.

ENTRETIEN

- Garniture mécanique normalisée +90°C maxi sans aucun entretien.
- Roulement moteur monté dans le flasque avant, largement dimensionné et étanche.

MUH

POMPES HORIZONTALES MULTICELLULAIRES 2 pôles - 50 Hz

APPLICATIONS

Pompage de liquides clairs non chargés dans les secteurs de l'habitat, agricole et industriel :

- Adduction - Surpression
- Arrosage - Irrigation
- Station de lavage
- Chauffage - Climatisation

Et en incorporation dans tous les systèmes modulaires.

Captage à partir d'un puits, d'une source, d'une rivière, d'un étang...



• MUH 902N



• MUH 105



• MUH 504N

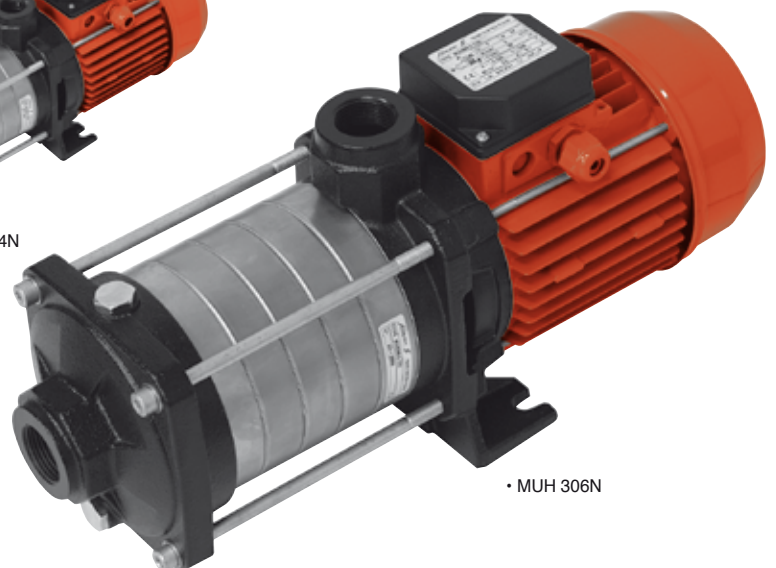

• MUH 306N

MUH

CONCEPTION

Partie hydraulique

- Horizontale, centrifuge, non auto-amorçante.
- Multicellulaire, de 2 à 7 étages.
- Aspiration axiale, refoulement vertical vers le haut.
- Roues montées directement sur l'arbre allongé du moteur.
- Etanchéité au passage de l'arbre par garniture mécanique normalisée.

Moteur

- Standard ventilé
- A bout d'arbre allongé
- Moteur monophasé ; condensateur incorporé dans la boîte à bornes.
- Roulements de guidage de l'arbre-rotor graissés pour leur durée de vie.

Vitesse de rotation : 2900 tr/mn
 Bobinage TRI : 230-400 V
 MONO : 230 V
 Fréquence : 50 Hz (option 60 Hz)
 Classe d'isolation : 155 (F)
 Indice de protection : IP 54

PLAGE HYDRAULIQUE DE PRESELECTION

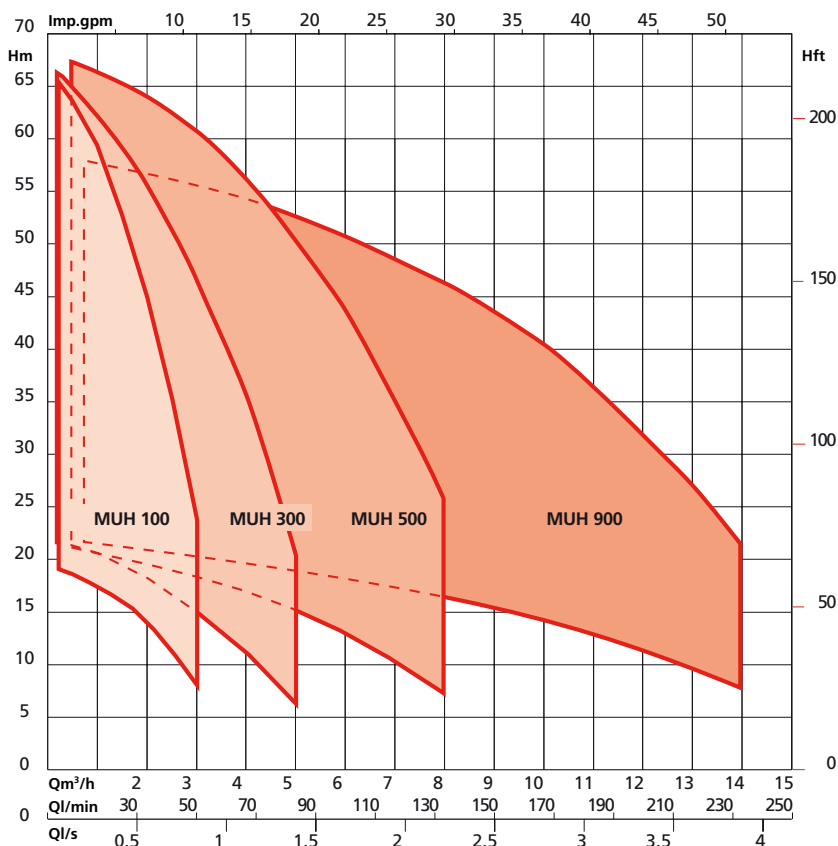

CONSTRUCTION DE BASE

Pièces principales	Matériau
Corps enveloppe	Fonte EN GJL250 cataphorésée
Roues	Inox 304
Cellules (corps d'étage)	Inox 304
Arbre pompe	Inox
Centreur de cellule	Inox 304
Garniture mécanique	Carbone/Carbure de Silicium
Joints toriques	Ethylène Propylène EPDM
Palier support-fixation	Fonte EN GJL250 cataphorésée

IDENTIFICATION

MUH - 3 02 N - E - M / 6 / OEM / XX / B

Famille de pompe _____

Débit Nominal en m³/h _____
 (à 50 hz / 2 poles)

Nombre d'étages _____

Moteur IE2 _____

E = joints toriques : EPDM
 V = joints toriques : VITON

M = Monophasé _____
 M11 = Monophasé 110 V
 T = Triphasé

6 = 60 HZ _____
 Rien = 50HZ

OEM : Original Equipment Manufacturer _____

Code définition technique _____

Indice évolution technique _____

PLAN-COUBE DE PRINCIPE

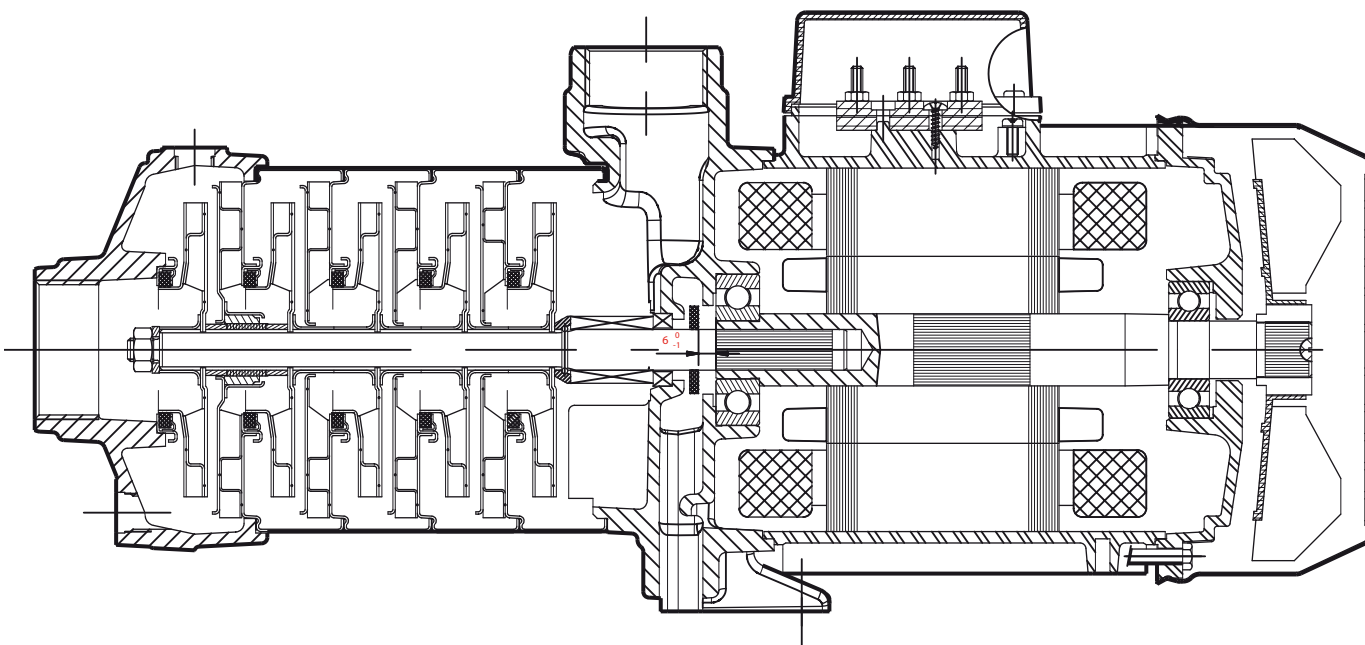

MUH

PERFORMANCES HYDRAULIQUES – SÉRIES 100 ET 300

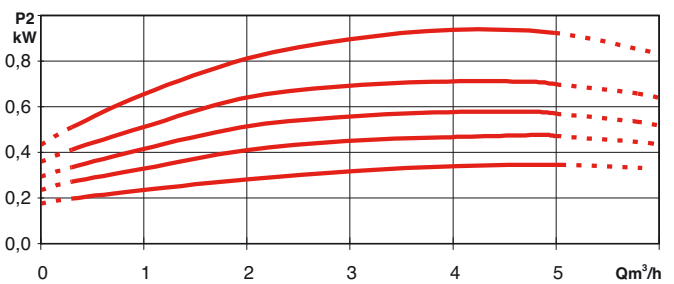
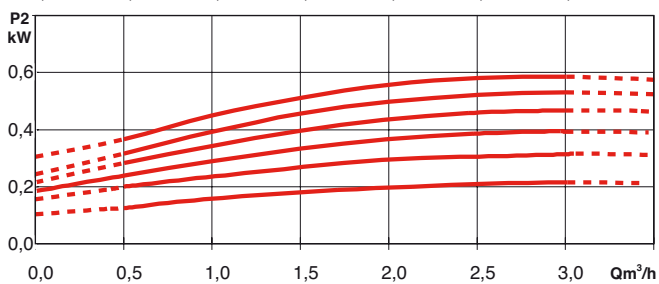
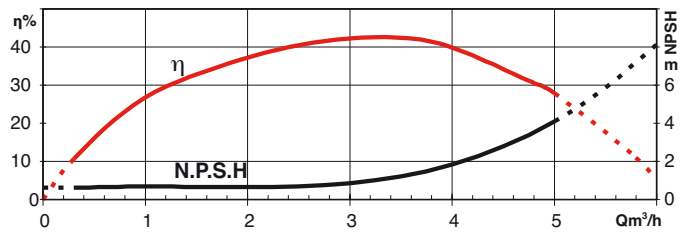
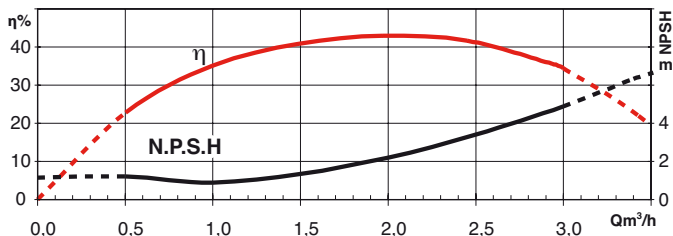
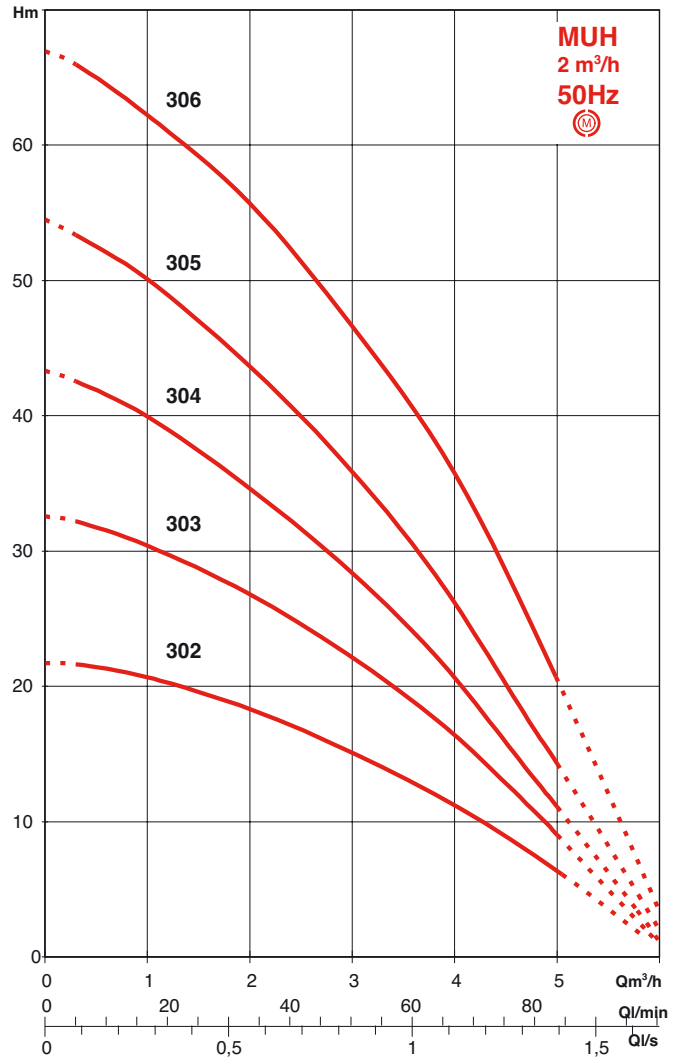
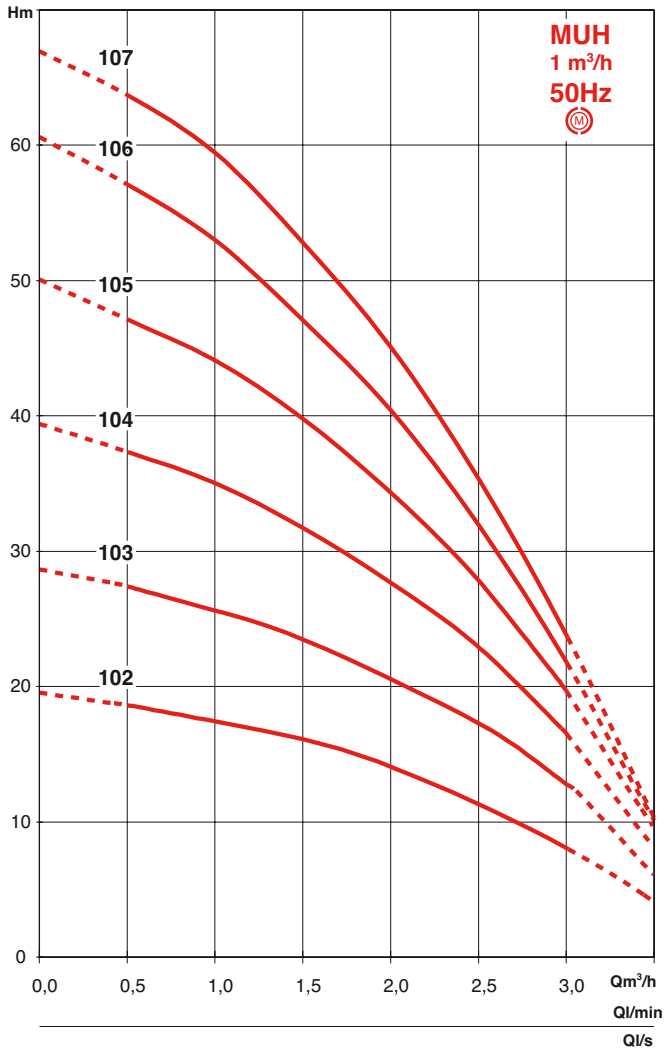

PERFORMANCES HYDRAULIQUES – SÉRIES 500 ET 900

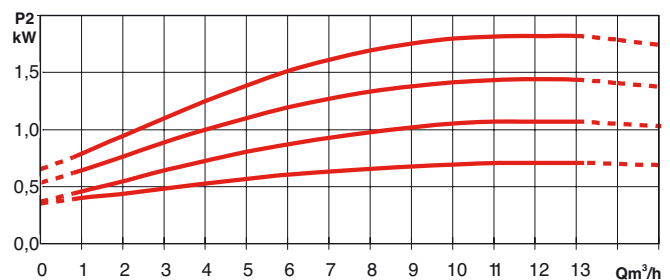
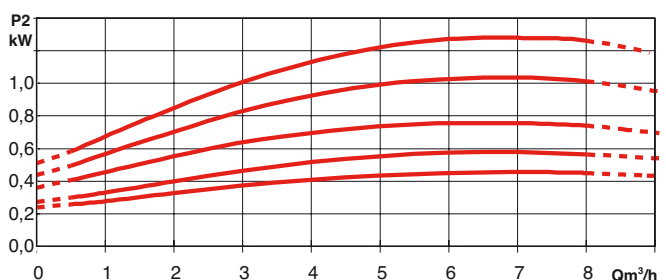
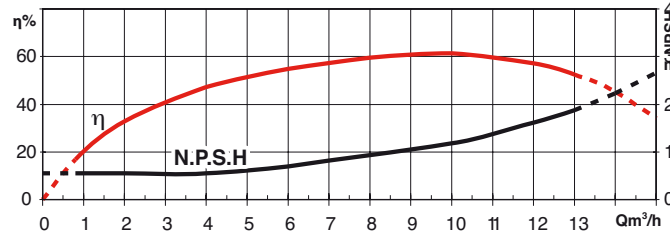
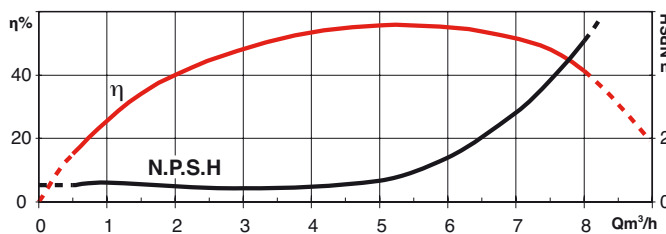
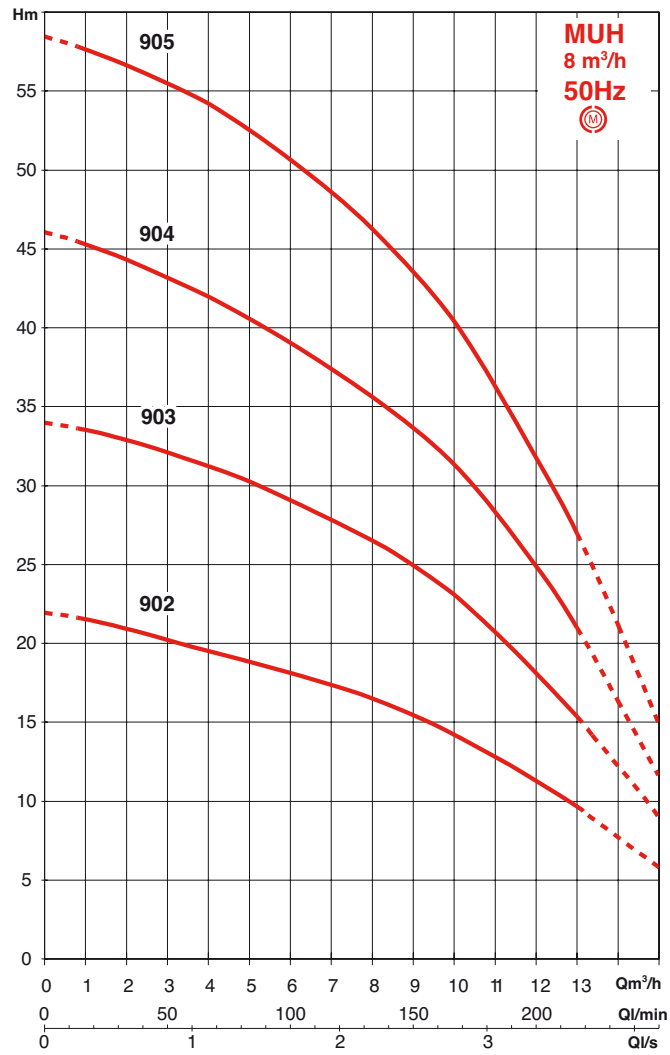
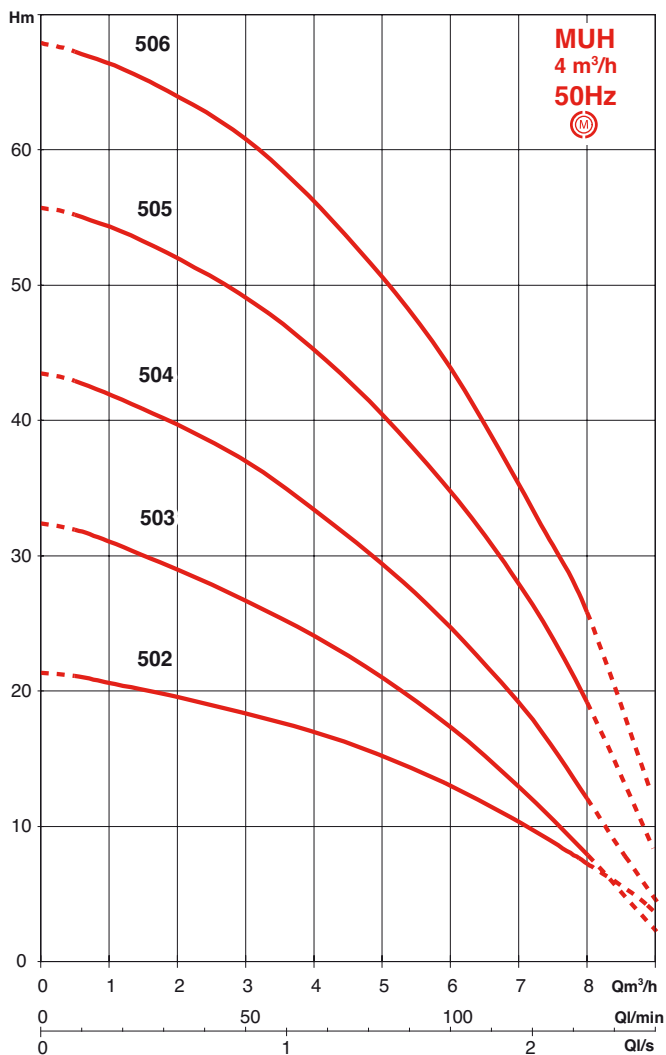

SCHEMAS DE PRINCIPE D'INSTALLATION

• Pompe en aspiration

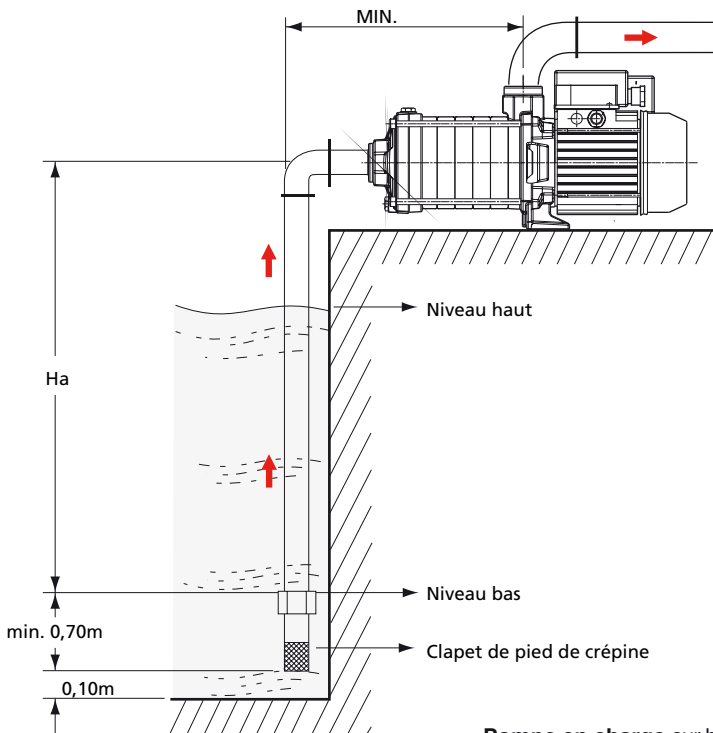

Hauteurs d'aspiration (H_a) maxi et hauteurs de charge (H_c) mini au débit nominal de la pompe.

Température du fluide	MUH 100		MUH 300/500/900	
	H_a mCL	H_c mCL	H_a mCL	H_c mCL
+ 20°C	7	---	7	---
+ 50°C	6	---	6	---
+ 80°C	2,2	---	3	---
+ 90°C	---	8,1	---	7

Ces valeurs ne tiennent pas compte des pertes de charge dans la conduite d'aspiration.

• Pompe en charge sur bache de stockage ou sur réseau de ville (avec système de protection manque d'eau)

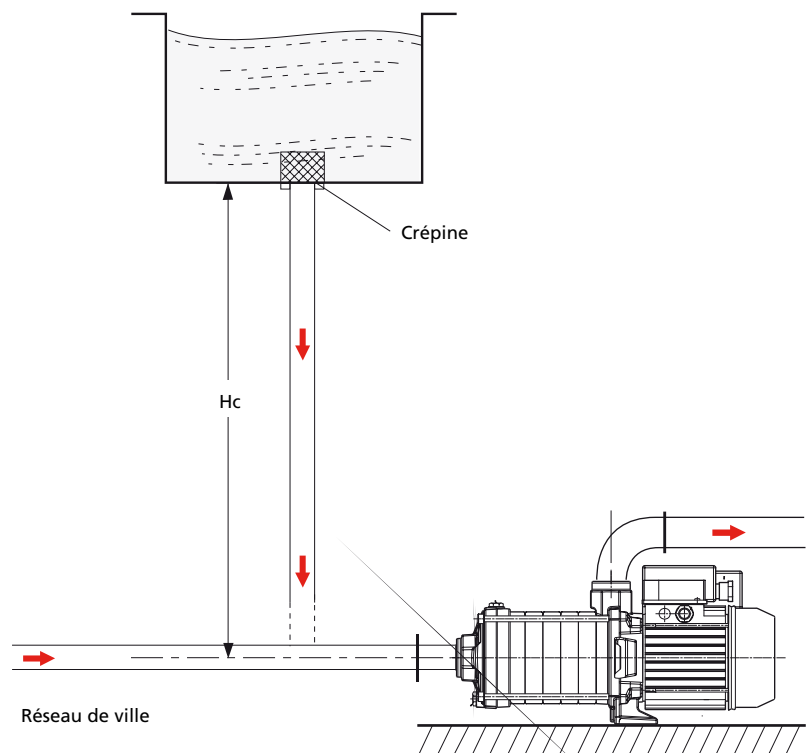

CARACTERISTIQUES ELECTRIQUES ET DIMENSIONNELLES

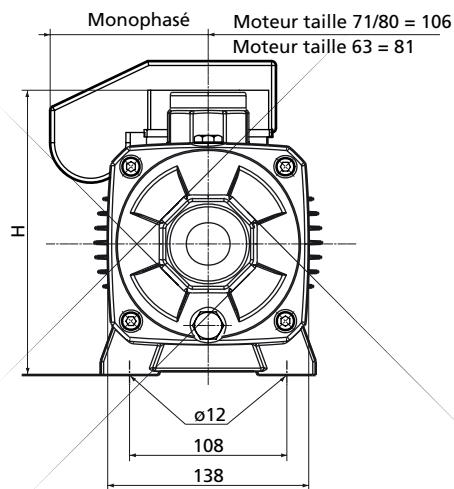
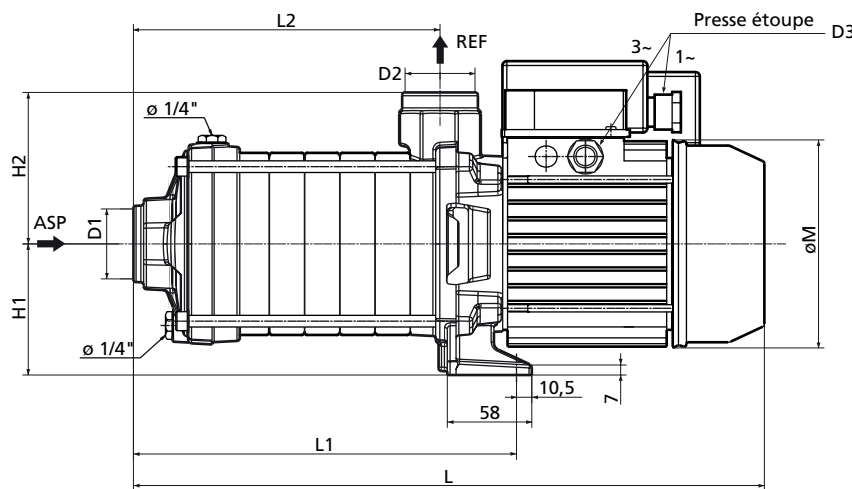

TYPE	~	Rendement selon charge (%)			V	V	A	A	P2	condensateur	H	H1	H2	L	L1	L2	M	D1	D2	D3	masse
		4/4	3/4	2/4	1x230V-3xΔ230	3xY400	kW	μF	mm	mm	mm	mm	mm	mm	mm	mm	mm	mm	mm	mm	kg
MUH102-E-M	1	-	-	-	230	-	4	-	0,55	12	190	90	104	321	156	103	126	1"	1"	11	12,1
MUH103-E-M	1	-	-	-	230	-	4	-	0,55	12	190	90	104	341	176	123	126	1"	1"	11	12,7
MUH104-E-M	1	-	-	-	230	-	4	-	0,55	12	190	90	104	362	197	143	126	1"	1"	11	13,3
MUH105-E-M	1	-	-	-	230	-	4	-	0,55	12	190	90	104	382	217	163	126	1"	1"	11	13,9
MUH106-E-M	1	-	-	-	230	-	4	-	0,55	12	190	90	104	402	237	184	126	1"	1"	11	14,5
MUH107-E-M	1	-	-	-	230	-	4	-	0,55	12	190	90	104	422	257	204	126	1"	1"	11	15,1
MUH302-E-M	1	-	-	-	230	-	4	-	0,55	12	190	90	104	332	167	114	126	1"	1"	11	12,3
MUH303-E-M	1	-	-	-	230	-	4	-	0,55	12	190	90	104	356	191	138	126	1"	1"	11	13
MUH304-E-M	1	-	-	-	230	-	4	-	0,55	12	190	90	104	381	216	162	126	1"	1"	11	14
MUH305-E-M	1	-	-	-	230	-	5,1	-	0,75	16	216	90	104	409	240	186	145	1"	1"	13,5	18
MUH306-E-M	1	-	-	-	230	-	7,2	-	1,1	30	224	90	104	458	264	211	162	1"	1"	13,5	21
MUH502-E-M	1	-	-	-	230	-	4	-	0,55	12	190	90	104	332	167	114	126	1 1/4"	1"	11	12,3
MUH503-E-M	1	-	-	-	230	-	4	-	0,55	12	190	90	104	356	191	138	126	1 1/4"	1"	11	13
MUH504-E-M	1	-	-	-	230	-	5,1	-	0,75	16	216	90	104	394	216	162	145	1 1/4"	1"	13,5	19
MUH505-E-M	1	-	-	-	230	-	7,2	-	1,1	30	224	90	104	434	240	186	162	1 1/4"	1"	13,5	18,2
MUH506-E-M	1	-	-	-	230	-	9,2	-	1,5	40	224	90	104	458	264	211	162	1 1/4"	1"	13,5	22
MUH902-E-M	1	-	-	-	230	-	5,1	-	0,75	16	216	90	104	342	173	120	145	1 1/2"	1 1/4"	13,5	17
MUH903-E-M	1	-	-	-	230	-	7,2	-	1,1	30	224	90	104	397	203	150	162	1 1/2"	1 1/4"	13,5	16,1
MUH904-E-M	1	-	-	-	230	-	9,2	-	1,5	40	224	90	104	429	234	180	162	1 1/2"	1 1/4"	13,5	18,2
MUH102-E-T	3	-	-	-	Δ230	Y400	3	1,7	0,55	-	190	90	104	321	156	103	126	1"	1"	11	12,1
MUH103-E-T	3	-	-	-	Δ230	Y400	3	1,7	0,55	-	190	90	104	341	176	123	126	1"	1"	11	12,7
MUH104-E-T	3	-	-	-	Δ230	Y400	3	1,7	0,55	-	190	90	104	362	197	143	126	1"	1"	11	13,3
MUH105-E-T	3	-	-	-	Δ230	Y400	3	1,7	0,55	-	190	90	104	382	217	163	126	1"	1"	11	13,9
MUH106-E-T	3	-	-	-	Δ230	Y400	3	1,7	0,55	-	190	90	104	402	237	184	126	1"	1"	11	15,5
MUH107-E-T	3	-	-	-	Δ230	Y400	3	1,7	0,55	-	190	90	104	422	257	204	126	1"	1"	11	15,1
MUH302-E-T	3	-	-	-	Δ230	Y400	3	1,7	0,55	-	190	90	104	332	167	114	126	1"	1"	11	12,3
MUH303-E-T	3	-	-	-	Δ230	Y400	3	1,7	0,55	-	190	90	104	356	191	138	126	1"	1"	11	13
MUH304-E-T	3	-	-	-	Δ230	Y400	3	1,7	0,55	-	190	90	104	381	216	162	126	1"	1"	11	14
MUH305N-E-T	3	79	78	76	Δ230	Y400	3,2	1,85	0,75	-	219	90	104	443	240	186	146	1"	1"	11	19
MUH306N-E-T	3	80,5	80,5	78	Δ230	Y400	4,3	2,5	1,1	-	219	90	104	468	264	211	146	1"	1"	11	16,9
MUH502-E-T	3	-	-	-	Δ230	Y400	3	1,7	0,55	-	190	90	104	332	167	114	126	1 1/4"	1"	11	12,3
MUH503-E-T	3	-	-	-	Δ230	Y400	3	1,7	0,55	-	190	90	104	356	191	138	126	1 1/4"	1"	11	13
MUH504N-E-T	3	79	78	76	Δ230	Y400	3,2	1,85	0,75	-	219	90	104	419	216	162	146	1 1/4"	1"	11	18,8
MUH505N-E-T	3	80,5	80,5	78	Δ230	Y400	4,3	2,5	1,1	-	219	90	104	443	240	186	146	1 1/4"	1"	11	16,7
MUH506N-E-T	3	82	82	80	Δ230	Y400	5,7	3,3	1,5	-	240	90	104	511	264	211	172	1 1/4"	1"	13,5	22,4
MUH902N-E-T	3	79	78	76	Δ230	Y400	3,2	1,85	0,75	-	219	90	104	377	173	120	146	1 1/2"	1 1/4"	11	18,2
MUH903N-E-T	3	80,5	80,5	78	Δ230	Y400	4,3	2,5	1,1	-	219	90	104	407	203	150	146	1 1/2"	1 1/4"	11	16,1
MUH904N-E-T	3	82	82	80	Δ230	Y400	5,7	3,3	1,5	-	240	90	104	480	234	180	172	1 1/2"	1 1/4"	13,5	21,9
MUH905N-E-T	3	84	84	82	Δ230	Y400	7,1	4,1	2,2	-	240	90	104	510	264	210	172	1 1/2"	1 1/4"	13,5	24,4

ACCESSOIRES

• ACSO : dispositif de commande marche-arrêt et de protection manque d'eau.



• Vanne d'isolement



• Clapet de pied-crêpine



• Discontacteur de protection moteur TRI



• Clapet anti-retour



• Réservoir anti-bélier



• Manchons anti-vibratoires



• Réservoir à vessie



• Manchons anti-vibratoires



PARTICULARITES

a) Electriques

- Types IE2 "T": TRI 230-400 V - 50 Hz
- Types "M": MONO 230 V - 50 Hz avec condensateur intégré dans la boîte à bornes.
- Protection moteur par discontacteur indispensable pour moteur triphasé.
- Raccordements au bornier du moteur par presse-étoupe.

b) Montage

- Sur massif avec fixation par boulons de scellement.
- Installation pompe en aspiration avec clapet de pied-crêpine obligatoire, ou pompe en charge sur bêche de stockage ou sur réseau d'eau de ville avec système de protection manque d'eau.
- Raccordement à la pompe par tuyauterie flexible ou rigide.
- L'installation doit permettre une protection de la pompe contre les intempéries et le gel (pas d'exposition directe à la pluie ou au soleil).

c) Conditionnement

Pompe livrée sous emballage carton, sans accessoires de raccordement.

ACCESSOIRES RECOMMANDES

- Vannes d'isolement
- Clapets anti-retour
- Clapet de pied-crêpine
- Manchons anti-vibratoires
- Kit d'aspiration
- Réservoirs à vessie ou galvanisé
- Réservoirs anti-bélier
- Kit ME de protection manque d'eau
- ACSO : dispositif de commande marche-arrêt et de protection manque d'eau
- Discontacteur de protection moteur TRI...